

Tiny Love®

Tiny Rocker

3 Modes of Use:

Play & Practice
Chat & Observe
Rocker

180560E001, 180600E001 Denim
180410E001, 180580E001 Grey



Tiny Rocker
by Tiny Love
Easy Assembly Video

You
Tube

Play & Practice



Chat & Observe



Rocker



E8041IS461 01



Tiny Rocker

3 Modes of Use: Play & Practice | Chat & Observe | Rocker

INSTRUCTION GUIDE

IMPORTANT! READ CAREFULLY AND KEEP FOR FUTURE REFERENCE.

WARNINGS

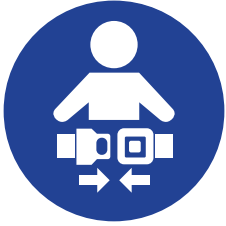

- Never leave the child unattended.
- Stop using the product when the child starts to stand up.
- Never use this product on an elevated surface (e.g. a table).
- Always use the restraint system.
- Never use the toy bar to carry the product.
- Do not move or lift this product with the baby inside it.
- Never let the child sleep in this product. This product does not replace a cot or a crib. Should the child fall asleep, then it should be placed in a suitable cot or crib.
- Do not use the product if any components are broken or missing.
- Do not use accessories or replacement parts other than those approved by the manufacturer.
- Adult assembly required. Small parts. Chocking Hazard.
- Young children should not be allowed to play unsupervised in the vicinity of the product.

Other battery information:

- Batteries should be replaced by adults only.
- We recommend alkaline batteries for longer battery life.
- Do not mix old and new batteries.
- Do not mix alkaline, standard (carbon-zinc) or rechargeable (nickel-cadmium) batteries.
- Non rechargeable batteries are not to be recharged.
- Rechargeable batteries are to be removed from the unit before being charged.
- Rechargeable batteries are only to be charged under adult supervision.
- Use only batteries of the same or equivalent type as recommended.
- Batteries are to be inserted with the correct polarity.
- Do not short-circuit the battery terminals.
- Check that all contact surfaces are clean and bright before installing batteries.
- Exhausted batteries are to be removed from a product.
- Do not burn batteries. Dispose of batteries in a safe and appropriate manner.
- Install new batteries and retry function before calling Consumer Relations on electronics.
- At the end of their useful life, dispose of the product/ batteries in an appropriate collection point.
- Remove the batteries for long-term storage or periods of non-use.
- Philips head screwdriver required for assembly (not included).
- Batteries not included.

Care and storage:

1. Washing instructions: All fabrics are machine washable.

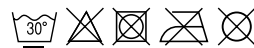

2. DO NOT submerge any part of the product in water. Wipe with damp cloth.
3. Remove the batteries for long-term storage or periods of non-use.
4. After washing, make sure that mattress properly dry before reassembly.

Tiny à bascule pour bébé

3 modes d'utilisation : Entraînez-vous et jouez | Observer et tchatter | Siège à bascule

NOTICE D'UTILISATION

IMPORTANT ! A CONSERVER POUR DE FUTURS BESOINS DE REFERENCE.

AVERTISSEMENTS



- Ne laissez jamais votre enfant sans surveillance.
- Ne jamais utiliser ce produit sur une surface en hauteur (par exemple, une table).
- Toujours utiliser le système de retenue.
- Arrêtez d'utiliser le produit dès que l'enfant commence à se lever.
- Ne jamais utiliser la barre de jeux pour transporter le produit.
- Ne laissez jamais l'enfant dormir dans ce produit. Ce produit ne remplace pas un berceau ou un lit de bébé. Si l'enfant s'endort, il doit alors être installé dans un berceau ou un lit de bébé adapté.
- Ne pas déplacer et ne pas soulever ce produit lorsque l'enfant est à l'intérieur.
- N'utilisez pas le produit si l'un des composants est cassé ou manquant.
- N'utilisez pas d'accessoires ou de pièces de rechange autres que celles homologuées par le fabricant.
- Le montage doit être effectué par un adulte. Petites pièces. Risque d'étouffement.
- Les jeunes enfants ne doivent pas être autorisés à jouer sans surveillance à proximité du produit.

Informations supplémentaires concernant les piles :

- Seuls des adultes peuvent remplacer les piles.
- Nous vous recommandons d'utiliser des piles alcalines qui durent plus longtemps.
- Ne pas mélanger anciennes et nouvelles piles.
- Ne mélangez pas les piles alcalines, standard (carbonezinc) et rechargeables (nickel-cadmium).
- Ne tentez pas de recharger des piles non rechargeables.
- Enlevez les piles rechargeables du produit avant de les recharger.
- Ne rechargez des piles qu'en présence d'un adulte.
- N'utilisez que des piles de type identique ou similaire.
- Veillez, en insérant les piles, à bien respecter la polarité.
- Ne pas court-circuiter les pôles.
- Bien vérifier que toutes les surfaces de contact sont bien propres avant d'insérer les piles.
- Enlevez du produit les piles usées.
- Ne pas jeter les piles au feu. Débarrassez-vous des piles usagées comme il se doit.
- Pour les produits électroniques, insérer de nouvelles piles et tenter de faire fonctionner le produit à nouveau avant d'appeler le Service Clientèle.
- En fin de vie, rapporter le produit/piles dans un lieu de collecte approprié.
- Enlevez les piles si vous n'utilisez pas ou entreposez le produit pour une longue période.
- Un tournevis cruciforme (non fourni) est nécessaire au montage.
- Piles non fournies.

Entretien et non-utilisation:

1. Instructions de lavage: Tous les tissus sont lavables en machine.



2. Aucune partie de ce produit NE DOIT être immergée dans l'eau. Essuyer avec un chiffon humide.
3. Enlevez les piles si vous n'utilisez pas ou entreposez le produit pour une longue période.
4. Après le lavage, assurez-vous que le matelas est bien sec avant de procéder au réassemblage du produit.

Mecedora Tiny

3 Modos de uso: Para jugar y practicar | Para conectarse y observar | Mecedora

GUÍA DE INSTRUCCIONES

IMPORTANTE! GUARDAR PARA FUTURA REFERENCIA.

ADVERTENCIAS



- Nunca dejes a los niños sin vigilancia.
- No utilice nunca este producto sobre superficies elevadas (por ejemplo, una mesa).
- Utilice siempre los sistemas de retención.
- Deja de usar el producto cuando el niño empiece a levantarse.
- No utilice el arco de juegos para transportar el producto.
- Nunca dejes que el niño duerma en este producto. El producto no sustituye a una cuna. Si el niño se queda dormido, debe colocarse en una cuna adecuada.
- No mueva ni levante este producto mientras el niño se encuentre en su interior.
- No utilices el producto si falta algún componente o está roto.
- No utilices accesorios o piezas de recambio distintos de los homologados por el fabricante.
- Es necesario que un adulto realice el montaje. Piezas pequeñas. Peligro de asfixia.
- No se debe permitir que los niños pequeños jueguen sin supervisión cerca del producto.

Más informaciones sobre baterías:

- Sólo un adulto puede sustituir las pilas.
- Recomendamos el uso de baterías alcalinas para una mayor duración.
- No mezclar baterías nuevas y viejas.
- No mezclar baterías alcalinas, estándar (carbonozinc) o recargables (níquel-cadmio).
- Las baterías no recargables no deben ser recargadas.
- Las pilas recargables tienen que extraerse del juguete antes de cargarlas.
- Las pilas recargables sólo deben cargarse bajo la supervisión de un adulto.
- Usar sólo baterías del tipo recomendado o equivalentes.
- Las pilas deben insertarse con la polaridad correcta.
- Las terminales de alimentación no deben cortocircuitarse.
- Compruebe que todas las superficies de contacto estén limpias y claras antes de instalar las baterías.
- Las pilas gastadas deben extraerse del producto.
- No quemar baterías. Desechar las baterías de manera segura y adecuada.
- Instale baterías nuevas y reintente si funcionan antes de llamar al Servicio del Cliente de electrónicas.
- Al final de su vida útil, llevar el producto/pilas a un punto de recogida apropiado.
- Extraiga las pilas si no lo utiliza o lo guarda durante mucho tiempo.
- Se requiere un destornillador Phillips (no incluido) para el montaje.
- Pilas no incluidas.

Cuidado y almacenamiento:

1. Instrucciones de lavado: Todas las telas son lavables a máquina 
2. NO sumerja ninguna parte del producto en agua. Pasar un pano humedo.
3. Extraiga las pilas si no lo utiliza o lo guarda durante mucho tiempo.
4. Después del lavado, asegúrese de que el colchón está seco antes de volver a ensamblar.

Tiny baby schommelstoel

3 Gebruiksmogelijkheden: Spelen & oefenen | Babbelen en kijken | Baby schommelstoel

INSTRUCTIES

BELANGRIJK! BEWAAR VOOR LATER GEBRUIK.

WAARSCHUWINGEN



- Laat je kind nooit zonder toezicht.
- Gebruik dit product nooit op verhoogde oppervlakken (bv een tafel).
- Altijd het veiligheidstuigje gebruiken.
- Stop met het gebruik van het product als het kind begint te staan.
- Gebruik de speelboog nooit om het wipstoeltje te dragen.
- Laat het kind nooit in dit product slapen. Dit product vervangt geen wieg of ledikant. Als het kind in slaap valt, moet het in een geschikte wieg of ledikant worden gelegd.
- Dit product niet optillen of verplaatsen met de baby erin.
- Gebruik het product niet als er onderdelen kapot zijn of ontbreken.
- Gebruik geen andere accessoires of vervangingsonderdelen dan die zijn goedgekeurd door de fabrikant.
- Montage door volwassenen vereist. Kleine onderdelen. Gevaar voor verstikking.
- Jonge kinderen mogen niet zonder toezicht in de buurt van het product spelen.

Overige informatie over de batterij:

- Alleen volwassenen mogen batterijen verwisselen.
- Wij adviseren alkaline batterijen voor een langere levensduur van de batterij.
- Gebruik geen oude en nieuwe batterijen door elkaar.
- Gebruik geen alkalische, standaard (carbonzink) of oplaadbare (nikkel-cadmium) batterijen door elkaar.
- Probeer geen batterijen op te laden die niet voor opladen geschikt zijn.
- Oplaadbare batterijen moeten voor het opladen uit het speelgoed verwijderd worden.
- Oplaadbare batterijen mogen alleen onder toezicht van een volwassene opgeladen worden.
- Gebruik alleen batterijen van hetzelfde of gelijkwaardige soort als aanbevolen.
- Gebruik alleen batterijen van hetzelfde of gelijkwaardige soort als aanbevolen.
- Zorg ervoor dat geen kortsluiting ontstaat bij de toevoerterminals.
- Controleer dat alle contactoppervlakken van de batterijen schoon en helder zijn voordat ze worden geïnstalleerd.
- Opgebruikte batterijen moeten uit het speelgoed verwijderd worden.
- Verbrand de batterijen niet. Doe de batterijen op veilige en passende manier weg.
- Plaats nieuwe batterijen en probeer ze uit voordat u de elektronica Consumer Relations benadert.
- Als het product/batterijen niet meer werkt, breng het dan naar een geschikt verzamelpunt.
- Verwijder de batterijen in geval van langdurig opbergen of ongebruik.
- Een Philips kruiskop schroevendraaier (niet meegeleverd) is nodig voor montage.
- Batterijen zijn niet meegeleverd.

Onderhoud en opslag:

1. Wasinstructies: Alle materialen zijn machine wasbaar.
 
2. Onderdompel GEEN onderdeel van het product in water. afnemen met vochtige doek.
3. Verwijder de batterijen in geval van langdurig opbergen of ongebruik.
4. Controleer na het wassen of het matras goed droog is voordat u het weer in elkaar zet.

Baloço Tiny

3 Modos de Uso: Jogar e Praticar | Conversar e Observar | Baloço

GUIA DE INSTRUÇÕES

IMPORTANTE! MANTENHA PARA REFERÊNCIA FUTURA.

AVISOS



- Nunca deixe o seu filho sozinho.
- Nunca utilize este produto sobre superfícies elevadas (por exemplo uma mesa).
- Utilize sempre o cinto de segurança.
- Pare de utilizar o produto quando a criança começar a tentar ficar em pé.
- Nunca utilize a barra de brinquedos para o transporte da espreguiçadeira.
- Nunca deixe a criança dormir com este produto. Este produto não substitui uma cama de grades ou um berço. Se a criança adormecer, deve ser colocada numa cama ou berço adequado.
- Não mova nem eleve este produto com a criança no interior.
- Não utilize o produto se algum componente estiver partido ou em falta.
- Não utilize acessórios ou peças de substituição que não sejam os aprovados pelo fabricante.
- Deve ser montado por adultos. Peças pequenas. Perigo de choque.
- Não deve permitir que crianças pequenas brinquem sem supervisão nas proximidades do produto.

Outras informações sobre a bateria:

- As baterias devem ser trocadas apenas por adultos.
- Recomendamos o uso de pilhas alcalinas para garantir longa vida às baterias.
- Não misture baterias velhas e novas.
- Não misture baterias recarregáveis com baterias padrão alcalinas (carbono-zinco).
- Baterias não-recarregáveis não devem ser recarregadas.
- Pilhas recarregáveis devem ser removidas do produto antes de serem recarregadas.
- Pilhas recarregáveis devem ser recarregadas somente sob supervisão de um adulto.
- Use apenas baterias do mesmo tipo ou de tipo equivalente, como recomendado.
- As pilhas devem ser inseridas com a polaridade correta.
- Os terminais de suprimento não devem ser colocados em curto-circuito.
- Verifique que todas as superfícies de contato estejam limpas e brilhantes antes de instalar as pilhas.
- Pilhas gastas devem ser removidas do produto.
- Não jogue baterias no fogo. Disponha delas em local seguro a apropriado.
- Instale pilhas novas e tente ligar novamente o produto antes de contatar o Serviço de Atendimento ao Cliente.
- No final da sua vida útil, lave o produto/bateria para um ponto de recolha apropriado.
- Remova as pilhas quando for armazenar ou deixar de usar o produto por um longo período de tempo.
- Utilizar chave de fenda Phillips (não incluída) para montagem.
- Não inclui as pilhas.

Cuidado e armazenamento:

1. Instruções de lavagem: Todos os tecidos podem ser lavados na máquina de lavar.

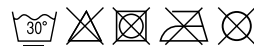

2. Não coloque nenhuma parte do produto da água. Limpe com um pano umido.
3. Remova as pilhas quando for armazenar ou deixar de usar o produto por um longo período de tempo.
4. Depois de lavar, assegure-se de que o tecido esteja apropriadamente seco antes de remontá-lo.

Tiny Babyschaukel

3 Gebrauchsmöglichkeiten: Spielen & Üben | Plaudern & Beobachten | Babyschaukel

GEBRAUCHSANLEITUNG

WICHTIG! ZUR SPÄTEREN EINSICHTNAHME AUFBEWAHREN.

WARNUNG



- Lass dein Kind niemals unbeaufsichtigt.
- Verwenden Sie dieses Produkt niemals auf einer erhöhten Fläche (z. B. einem Tisch).
- Verwenden Sie immer das Rückhaltesystem.
- Verwenden Sie das Produkt nicht mehr, sobald das Kind aufstehen kann.
- Verwenden Sie den Spielbügel niemals zum Tragen des Produktes.
- Lassen Sie Ihr Kind niemals in diesem Produkt schlafen. Dieses Produkt ist kein Ersatz für ein Kinderbett oder eine Krippe. Wenn das Kind einschläft, sollte es in ein geeignetes Kinderbett oder eine Krippe gelegt werden.
- Bewegen Sie dieses Produkt nicht und heben Sie es nicht an, wenn sich das Kind darin befindet.
- Verwenden Sie das Produkt nicht, wenn irgendwelche Teile kaputt sind oder fehlen.
- Verwenden Sie keine Zubehör- oder Ersatzteile, die nicht vom Hersteller zugelassen sind.
- Muss von einem Erwachsenen montiert werden. Kleinteile. Erstickungsgefahr.
- Erlauben Sie kleinen Kindern nicht, unbeaufsichtigt in der Nähe des Produkts zu spielen.

Sonstige Batterieinformation:

- Batterien sollten nur von Erwachsenen gewechselt werden.
- Wir empfehlen Alkalibatterien für eine längere Batteriehaltbarkeit.
- Kombinieren Sie keine alten Batterien mit neuen.
- Kombinieren Sie keine Alkali-, Standard- (Kohlenstoff-Zink) oder wiederaufladbaren (Nickel- Kadmium) Batterien.
- Nicht wiederaufladbare Batterien dürfen nicht nachgeladen werden.
- Wieder aufladbare Batterien müssen vor dem Nachladen aus dem Spielzeug entfernt werden.
- Wieder aufladbare Batterien dürfen nur unter Aufsicht von Erwachsenen nachgeladen werden.
- Verwenden Sie nur Batterien des empfohlenen oder eines äquivalenten Typs.
- Batterien müssen entsprechend der korrekten Polarität eingesetzt werden.
- Die Versorgungsanschlüsse dürfen nicht kurzgeschlossen werden.
- Überprüfen Sie, ob alle Kontaktoberflächen sauber und klar sind, bevor Sie die Batterien einlegen.
- Verbrauchte Batterien müssen aus dem Spielzeug entfernt werden.
- Verbrennen Sie Batterien niemals! Entsorgen Sie diese auf angemessene und sichere Weise.
- Legen Sie neue Batterien ein und testen Sie die Funktion noch einmal, bevor Sie den Kundenservice anrufen.
- Entsorgen Sie das Produkt/Batterien bei einer geeigneten Sammelstelle.
- Entfernen Sie die Batterien für eine längerfristige Lagerung oder Nichtbenutzung.
- Für den Aufbau ist ein Kreuzschlitzschraubenzieher erforderlich (nicht im Lieferumfang enthalten).
- Batterien sind nicht enthalten.

Pflege und Aufbewahrung:

1. Waschanleitung: Alle Textilien sind in der Maschine waschbar.



2. Tauchen Sie KEIN Teil des Produkts in Wasser ein. Mit feuchtem Tuch abwischen.
3. Entfernen Sie die Batterien für eine längerfristige Lagerung oder Nichtbenutzung.
4. Nach dem Waschen sicherstellen, dass die Auflage vor dem Zusammensetzen vollständig getrocknet ist.

Sdraietta Tiny

3 modalità di utilizzo: Gioca e impara | Parla e osserva | Sdraietta

MANUALE D'ISTRUZIONI

IMPORTANTE! CONSERVARE PER CONSULTAZIONI SUCCESSIVE.

AVVERTENZE



- Non lasciare mai il bambino da solo senza supervisione.
- Non utilizzare mai questo prodotto su superfici rialzate (per esempio un tavolo).
- Utilizzare sempre il sistema di ritenuta.
- Non utilizzare il prodotto quando il bambino inizia a stare in piedi da solo.
- Non usare mai la barra gioco per trasportare il prodotto.
- Non are mai dormire il bambino in questo prodotto. Questo prodotto non sostituisce un lettino o una culla. Se il bambino si addormenta, deve essere messo in una culla o in un lettino idonei.
- Non muovere o sollevare questo prodotto con il bambino all'interno.
- Non utilizzare il prodotto se alcuni componenti sono rotti o mancanti.
- Non utilizzare accessori o parti di ricambio diversi da quelli approvati dal produttore.
- Il montaggio deve essere eseguito da un adulto. Il prodotto contiene parti piccole. Pericolo di soffocamento.
- I bambini piccoli non devono essere lasciati giocare nelle vicinanze del prodotto senza supervisione.

Altre informazioni sulle batterie:

- Le batterie devono essere sostituite solo da persone adulte.
- Raccomandiamo l'utilizzo di pile alcaline per una maggiore durata.
- Separare sempre le batterie usate da quelle nuove.
- Tenere separati i diversi tipi di batterie: alcaline, standard (zinco-carbone) e ricaricabili (nichel-cadmio).
- Le batterie non ricaricabili non si devono mai ricaricare.
- Le pile ricaricabili devono essere rimosse dal prodotto prima di essere ricaricate.
- Le pile ricaricabili devono essere ricaricate solo sotto la sorveglianza di un adulto.
- Usare batterie di un solo tipo o di tipi equivalenti raccomandati.
- Le pile devono essere inserite secondo la corretta polarità.
- Non mandare i contatti in cortocircuito.
- Verificare che tutte le superfici di contatto siano ben pulite prima di inserire le pile.
- Le pile scariche devono essere rimosse dal prodotto.
- Non bruciare le batterie. Per disfarsene, seguire le apposite modalità.
- Inserire pile nuove e riprovare ad azionare il prodotto prima di chiamare l'assistenza clienti per problemi di elettronica.
- Al termine del ciclo di vita del prodotto/Batteria, smaltirlo presso un centro di raccolta appropriato.
- Rimuovere le pile se si ripone per un lungo periodo o non viene utilizzato per molto tempo.
- Per il montaggio è necessario un cacciavite con punta a croce.
- Batterie non incluse.

Mantenimento e stoccaggio:

1. Istruzioni per il lavaggio: Tutti i tessuti sono lavabili in lavatrice.



2. NON immergere in acqua nessuna parte del prodotto. NON immergere in acqua nessuna parte del prodotto.
3. Rimuovere le pile se si ripone per un lungo periodo o non viene utilizzato per molto tempo.
4. Dopo il lavaggio, verificare che il materasso sia asciutto prima di rimontarlo.

Tiny Sitteri

Kolme käyttötapaa: Leiki & Harjoittele | Keskustele & Katsele | Sitteri

KÄYTTÖOHJEET

TÄRKEÄÄ! SÄILYTÄ KÄYTTÖOHJEET MYÖHEMPÄÄ TARVETTA VARTEN.

VAROITUKSET

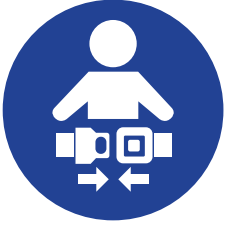

- Älä jätä lasta koskaan ilman valvontaa.
- Älä käytä tätä tuotetta koskaan ylhäällä olevien pintojen päällä (esimerkiksi pöydällä).
- Käytä aina turvavöitä.
- Lopeta tuotteen käyttäminen, kun lapsi oppii seisomaan.
- Älä käytä lelun tankoa tuotteen kuljettamiseen.
- Älä koskaan anna lapsen nukkua tässä tuotteessa. Tämä tuote ei korvaa pinnasänkyä tai kehtoa. Lapsi on siirrettävä sopivaan pinnasänkyyn tai kehtoon, jos hän nukahtaa.
- Älä liikuta tai nosta tätä tuotetta lapsen ollessa sen sisällä.
- Älä käytä, jos jokin tuotteen osa on rikki tai puuttuu.
- Älä käytä mitään muita kuin valmistajan hyväksymiä lisävarusteita tai vaihto-osia.
- Aikuisen on koottava laite ennen käyttöä. Sisältää pieniä osia. Tukehtumisvaara.
- Pienet lapset eivät saa leikkiä tuotteen lähellä ilman valvontaa.

Lisätietoja paristoista:

- Vain aikuinen saa vaihtaa paristot.
- Suosittelemme alkaliparistoja vuoksi pidentää akun käyttöikää.
- Vanhoja ja uusia paristoja ei saa käyttää yhdessä.
- Älä käytä samanaikaisesti eri tyyppisiä paristoja – Älä sekoita keskenään alkali-, standardi- (hiili-sinkkiparisto) tai uudelleenladattavia (nikkelikadmium) paristoja.
- Ei-ladattavia paristoja ei saa ladata uudelleen
- Uudelleenladattavien paristojen lataamisen saa tehdä vain aikuisten valvonnassa.
- Uudelleenladattavien paristojen lataamisen saa tehdä vain aikuisten valvonnassa.
- Käytä vain suositettuja tai vastaavantyyppisiä paristoja.
- Paristot on työnnettävä sisään niin, että navat tulevat oikein päin.
- Pariston napoja ei saa kytkeä oikosulkuun.
- Varmista, että kaikki kosketuspinnat ovat puhtaat ja paljasti ennen kuin asetat paristot.
- Loppuun kuluneet paristot on poistettava lelusta.
- Paristoja ei saa hävittää polttamalla. Hävitä paristot turvallisesti paikallisten ohjeiden mukaan.
- Asenna uudet paristot ja testata toimivuutta uudelleen ennen yhteydenottoa asiakaspalveluun.
- Kun tuotteet/akut ovat tyhjät, ne on hävitettävä kierrätyskeskukseen.
- Paristot on työnnettävä sisään niin, että navat tulevat oikein päin.
- Tuotteen kasaamiseen tarvitaan ristipääruuvimeisseli (ei sisälly pakkaukseen).
- Paristot eivät kuulu pakkaukseen.

Hoito ja varastointi:

1. Pesuohjeet: Kaikki kankaat ovat konepestäviä.



2. NO tuotteen osia voidaan upottaa veteen. Pyyhi kostealla liinalla.
3. Paristot on työnnettävä sisään niin, että navat tulevat oikein päin.
4. Pesun jälkeen varmista, että patja on täysin kuiva ennen kierrätystä.

Tiny Vippestol

Tre anvendelsestilstande: Leg og øv | Snak og iagttag | Vippestol

BETJENINGSVEJLEDNING

VIGTIGT! OPBEVARES TIL FREMTIDIG BRUG.

ADVARSLER



- Efterlad aldrig dit barn uden opsyn.
- Brug aldrig dette produkt på en hævet overflade (for eksempel et bord).
- Brug altid selen.
- Stop med at bruge produktet, når barnet begynder at stå op.
- Bær aldrig produktet i legetøjsbøjlen.
- Lad aldrig barnet sove i dette produkt. Dette produkt kan ikke erstatte en vugge eller børneseng. Skulle barnet falde i søvn, skal det lægges i en passende vugge eller børneseng.
- Løft eller flyt aldrig dette produkt med barnet i.
- Brug ikke produktet, hvis nogle komponenter er i stykker eller mangler.
- Brug ikke tilbehør eller reservedele, som ikke er godkendt af producenten.
- Montering skal udføres af en voksen. Små dele. Kvælningsfare.
- Små børn må ikke lege uden opsyn i nærheden af produktet.

Øvrige batterioplysninger:

- Kun voksne må udskifte batterier.
- Vi anbefaler brug af alkaliebatterier af hensyn til længere batterilevetid.
- Bland ikke nye og gamle batterier.
- Bland ikke almindelige alkaliebatterier med genopladelige batterier (NiCD-batterier).
- Ikke-genopladelige batterier må ikke genoplades.
- Genopladelige batterier skal fjernes fra produktet før opladning.
- Genopladelige batterier må kun genoplades under opsyn af voksne.
- Benyt kun batterier af samme eller lignende type som anbefalet.
- Batterierna ska sättas in med rätt polaritet.
- Forsyningsterminalerne må ikke kortsluttes.
- Kontroller, at alle kontaktflader er rene og blottede, før batterierne isættes.
- Afladte batterier skal fjernes fra produktet.
- Batterier må ikke afbrændes. Kasser batterier på en sikker og passende facon.
- Isæt nye batterier, og afprøv funktionaliteten igen, før du ringer til kundeservice for forbrugerelektronik.
- Når produkterne/batterierne er udtjente, skal de kasseres på et genbrugscenter.
- Fjern batterierne, hvis produktet enten skal opbevares eller tages ud af drift igennem længere tid.
- Der skal bruges en "Philips" skruetrækker til samlingen (medfølger ikke).
- Batterier medfølger ikke.

Pleje og opbevaring:

1. Vaskeanvisninger: Alle stoffer kan maskinvaskes.



2. INGEN dele af produktet må nedsænkes i vand. Aftørres af med fugtig klud.
3. Fjern batterierne, hvis produktet enten skal opbevares eller tages ud af drift igennem længere tid.
4. Efter vask skal det sikres, at madrassen er helt tør, før produktet samles igen.

Tiny-vagga

3 Användningslägen: Spela och öva | Chatta och observera | Vagga

INSTRUKTIONSGUIDE

VIKTIGT! SPARA FÖR FRAMTIDA REFERENS.

VARNINGAR

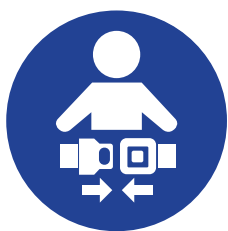

- Lämna aldrig barnet utan tillsyn.
- Denna produkt får inte användas på upphöjda ytor (som till exempel ett bord).
- Använd alltid säkerhetsselet.
- Sluta använda produkten när barnet börjar försöka stå upp.
- Använd inte lekbågen som handtag för att bära produkten.
- Låt aldrig barnet sova i den här produkten. Den här produkten ersätter inte en spjålsäng eller en vagga. Om barnet somnar ska det placeras i en lämplig spjålsäng.
- Flytta inte på denna produkt och lyft den inte när barnet sitter i.
- Använd inte produkten om någon komponent är trasig eller saknas.
- Använd inte andra tillbehör eller reservdelar än de som godkänts av tillverkaren.
- Kräver montering av en vuxen person. Små delar. Risk för kvävning.
- Små barn bör inte tillåtas leka utan uppsikt i närheten av produkten.

Annan information om batterier:

- Byte av batterier skall endast utföras av vuxna.
- Vi rekommenderar alkaliska batterier för längre batteritid.
- Blanda inte nya och gamla batterier.
- Blanda inte alkaline, standard, (karbonzink) eller uppladdningsbara (nickel-kadium) batterier.
- Icke uppladdningsbara batterier får inte laddas om.
- Uppladdningsbara batterier skall avlägsnas från leksaken innan de laddas.
- Endast vuxna personer får ladda laddningsbara batterier.
- Använd endast rekommenderade eller likvärdiga batterier.
- Batterierna ska sättas in med rätt polaritet.
- Tillförsel terminalen får inte kortslutas.
- Kontrollera att alla kontaktytor är rena och blanka innan du installerar batterier.
- Urladdade batterier skall avlägsnas från leksaken.
- Bränn inte batterierna. Gör dig av med tomma batterier på ett säkert sätt.
- Sätt i nya batterier och försök igen innan du ringer Kundtjänst för elektronik.
- I slutet av sin livslängd, kassera produkten/batterierna på ett lämpligt insamlingsställe.
- Avlägsna batterierna för långvarig förvaring eller om babysittem inte ska användas under längre perioder.
- Stjärnskruvmejsel (medföljer ej) krävs för monteringen.
- Batterier ingår ej.

Underhåll och förvaring:

1. Varningsinstruktioner: Alla tyger är maskintvättbara.
 
2. Doppa INTE någon del av produkten i vatten. Torka av med fuktig trasa.
3. Avlägsna batterierna för långvarig förvaring eller om babysittem inte ska användas under längre perioder.
4. Efter tvätt, låt madrassen torka ordentligt innan den monteras igen.

Bujak Tiny

3 tryby do wykorzystania: Zabawa i ćwiczenia | Rozmowa i obserwacja | Bujak

INSTRUKCJA OBSŁUGI

WAŻNE! ZACHOWAĆ NA PRZYSZŁOŚĆ.

OSTRZEŻENIE!



- Nigdy nie pozostawiać dziecka bez opieki.
- Stawianie leżaczka na podwyższeniu, np. na stole, jest niebezpieczne. Nigdy nie używać tego produktu na powierzchniach podwyższonych (np. na stole).
- Zawsze używać pasów zabezpieczających.
- Zawsze używaj systemu zabezpieczeń.
- Niebezpieczeństwo upadku: używaj tylko na równym podłożu. Nigdy nie używaj na nierównym podłożu.
- Przystań używać produktu, gdy dziecko zacznie samodzielnie stawać.
- Nigdy nie używać pałąka z zabawkami do przenoszenia produktu.
- Ten leżaczek nie jest przeznaczony na miejsce dłuższego snu dziecka.
- Nigdy nie pozwalaj dziecku spać w tym produkcie. Ten produkt nie jest przeznaczony do użytku jako zamiennik gondoli ani łóżeczka dziecięcego. Gdy dziecko zaśnie, przenieś je do odpowiedniej gondoli lub łóżeczka. Ten leżaczek nie zastępuje łóżeczka dzieciennego, kołyski lub łóżka.
- Nie przemieszczać produktu ani go nie podnosić, jeżeli znajduje się w nim dziecko.
- Nie używaj produktu, jeśli jakkolwiek część jest uszkodzona lub jej brakuje.
- Nie używaj akcesoriów ani części zamiennych innych niż zatwierdzone przez producenta.
- Nie należy nigdy dokładać dodatkowych poduszek, podkładek lub kocyków.
- Produkt musi zostać zmontowany przez osobę dorosłą.
- W celu prawidłowego montażu i użytkowania produktu zapoznaj się z instrukcją. Upewnij się, że wszystkie części są prawidłowo zamontowane. Sprawdzaj regularnie czy wszystkie części i połączenia nie są uszkodzone.
- Składanie wyłącznie przez osoby dorosłe. Drobne elementy. Niebezpieczeństwo udławienia się.
- Aby uniknąć obrażeń, upewnij się, czy twoje dziecko jest odsunięte kiedy rozkłada się lub składa się niniejszy wyrób.
- Małe dzieci nie powinny bawić się bez nadzoru w pobliżu produktu.

Poland:

IMPORT I DYSTRYBUCJA: Janusz Musioł MARKO Spółka Komandytowa, ul. Rybnicka 2D, 44-300 Wodzisław Śląski, Polska, www.marko-baby.pl

Informacje o serwisie obsługi klienta znajdują Państwo na stronie internetowej: www.tinylove.com

Inne informacje dotyczące baterii:

- Wymagane baterie: 3 sztuki typu AAA / LR03 (1,5V) oraz 1 sztuka typu C / LR14 (1,5V)
- Należy używać wyłącznie baterii zalecanego typu (zaleca się używanie nowych baterii).
- Baterie powinny być wymieniane wyłącznie przez osoby dorosłe.
- Zalecamy używanie baterii alkalicznych jako mających dłuższy czas eksploatacji.
- Nie należy mieszać starych i nowych baterii.
- Nie należy mieszać baterii alkalicznych, standardowych (węglowo-cynkowych) i baterii przeznaczonych do ładowania (niklowokadmowych).
- Baterie nie przewidziane do ładowania nie mogą być ładowane.
- Baterie przeznaczone do ładowania należy przed ładowaniem wyjąć z produktu.
- Baterie przeznaczone do ładowania mogą być ładowane wyłącznie pod nadzorem osoby dorosłej.
- Należy stosować tylko baterie takie same lub odpowiadające zalecanym.
- Baterie należy umieszczać w produkcie z zachowaniem prawidłowej biegunowości.
- Nie wolno zwierać zacisków zasilania.
- Przed zainstalowaniem baterii należy sprawdzić, czy wszystkie powierzchnie kontaktowe są czyste.
- Wyczerpane baterie należy usunąć z zabawki.
- Zużyte baterie składować należy w miejscach do tego przeznaczonych. Nie należy wrzucać ich do ognia.
- Należy włożyć nowe baterie do produktu i ponownie wypróbować działanie danej funkcji przed skontaktowaniem się z Serwisem Klienta ds. elektroniki.
- Kiedy produkt / baterie zużyją się należy go zanieść do właściwego punktu zbiórki.
- Przy nie używaniu lub składowaniu przez dłuższy okres czasu należy wyjąć baterie.
- Do montażu wymagany jest śrubokręt „Phillips” (gwiazdkowy).
- Uszkodzone baterie mogą wydzielać substancje szkodliwe dla dziecka oraz zabawki (niebezpieczeństwo uszkodzenia układu elektrycznego). Zalecamy używanie wysokiej jakości baterii alkalicznych.

*** Baterii nie załączono.**

Utrzymanie i przechowywanie:

1. Instrukcje czyszczenia: Wszystkie tkaniny można prać w pralce.



2. NIE WOLNO zanurzać w wodzie żadnej części produktu. wycierać wilgotną szmatką.
3. Przy nie używaniu lub składowaniu przez dłuższy okres czasu należy wyjąć baterie.
4. Po wypraniu, przed ponownym złożeniem, upewnij się, że materac jest całkowicie suchy.

Tiny Rocker

3 режима использования: Игра и упражнения | Общение и наблюдение | Качели

РУКОВОДСТВО ПО ИСПОЛЬЗОВАНИЮ

ВНИМАНИЕ! СОХРАНИТЕ ДЛЯ ИСПОЛЬЗОВАНИЯ В БУДУЩЕМ.

ПРЕДОСТЕРЕЖЕНИЕ

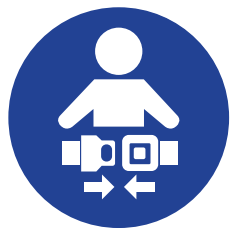

- Никогда не оставляйте ребенка без присмотра.
- Никогда не используйте изделие на возвышении (например, на столе).
- Всегда используйте систему удержания.
- Прекратите использование изделия, когда ребенок начнет вставать.
- Никогда не переносите изделие за дугу для игрушек.
- Никогда не позволяйте ребенку спать в изделии. Данное изделие не заменяет детскую кроватку или колыбельку. Если ребенок заснет, его следует положить в подходящую детскую кроватку или колыбельку.
- Не перемещайте и не поднимайте изделие, когда в нем находится ребенок.
- Не используйте изделие, если какие-либо компоненты сломаны или отсутствуют.
- Не используйте никакие принадлежности или запасные части, кроме одобренных производителем.
- Сборка должна производиться взрослыми. Мелкие детали. Опасность удушья.
- Не позволяйте маленьким детям играть без присмотра вблизи изделия.

Дополнительная информация об аккумуляторе:

- Замена батареек должна осуществляться только лишь взрослыми.
- Для более длительного срока службы батареек, мы рекомендуем использовать щелочные батареи.
- Не используйте одновременно старые и новые батарейки.
- Не используйте одновременно щелочные, стандартные (карбон-цинковые) и подлежащие перезарядке (никелево-кадмиевые) батарейки.
- Обычные (неперезаряжаемые) батарейки не подлежат перезарядке.
- Перезаряжаемые батарейки следует извлечь из игрушки перед подзарядкой.
- Перезаряжаемые батарейки следует заряжать только под контролем взрослых.
- Используйте батарейки только рекомендованного типа или эквивалентные им.
- Соблюдайте полярность при установке батареек.
- Не замыкайте накоротко контакты источников питания (батареек).
- Перед тем, как вставить батарейки, убедитесь в том, что контакты чистые и блестят.
- Отработанные батарейки подлежат удалению из игрушки.
- Не поджигайте батарейки. Выбрасывайте использованные батарейки безопасным и надлежащим образом.
- Перед тем, как обращаться в центр обслуживания с вопросами, связанными с электроникой, замените батареи на новые.
- Когда изделия/батареи выходят из строя, следует утилизировать их в специальный контейнер для переработки.
- Перед длительным хранением следует извлечь из изделия.
- Для сборки необходима крестовая отвертка (в комплект не входит).
- Батарейки в комплект не входят.

Уход и хранение:

1. Как стирать: Все ткани можно стирать в машине.



2. Запрещено мыть изделия или какие-либо его части в воде. Следует протирать влажной тряпкой.
3. Перед длительным хранением следует извлечь из изделия.
4. Перед сборкой после стирки убедитесь в том, что матрас полностью высох.

Tiny Beşik

3 Kullanım Modu: Oyna ve Alıştırma Yap | Sohbet Et ve Gözlemlerle | Beşik

KULLANMA TALIMATI

ÖNEMLİ! İLERİDE DANIŞMAK ÜZERE TUTUN.

UYARILAR

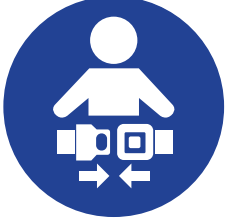

- Çocuğunuzu asla gözetimsiz bırakmayın.
- Bu ürünü, asla yükseltilmiş bir yüzey (örn. masa) üzerinde kullanmayınız.
- Daima emniyet kemeri sistemini kullanınız.
- Çocuk ayağa kalkmaya başladığında ürünü kullanmayı bırakın.
- Ürünü taşımak için asla oyuncak barını kullanmayınız.
- Çocuğun bu üründe uyumasına asla izin vermeyin. Bu ürün bebek karyolasının veya beşiğinin yerine geçmez. Uykuya dalması durumunda çocuk uygun bir bebek karyolasına veya beşiğe yatırılmalıdır.
- Bebek içindeyken bu ürünü taşımayınız ya da kaldırmayınız.
- Herhangi bir bileşeni kırık veya eksikse ürünü kullanmayın.
- Üretici tarafından onaylananlar dışındaki aksesuarları veya yedek parçaları kullanmayın.
- Yetişkin biri tarafından kurulmalıdır. Küçük parçalar içerir. Boğulma Tehlikesi vardır.
- Küçük çocukların ürünün yakınında gözetimsiz olarak oynamalarına izin verilmemelidir.

Diğer pil bilgileri:

- Piller sadece yetişkinler tarafından değiştirilmelidir.
- Daha uzun pil ömrü için alkalin piller önerilir.
- Eski ve yeni pilleri karıştırmayın.
- Alkalin, standart (karbon-çinko) veya yeniden şarj edilebilir (nikel-kadmiyum) pilleri karıştırmayın.
- Şarj edilemeyen piller şarj edilmemelidir.
- Şarj edilebilir piller şarj edilmeden önce oyuncaktan çıkarılmalıdır.
- Şarj edilebilen piller sadece yetişkinlerin denetiminde şarj edilmelidir.
- Önerilen pillerle aynı veya eşdeğer türden pil kullanın.
- Piller doğru kutuplara göre yerleştirilmelidir.
- Güç terminallerine kısa devre yaptırılmamalıdır.
- Pilleri takmadan önce, temas eden tüm yüzeylerin temiz ve parlak olduğunu kontrol edin.
- Biten piller oyuncaktan çıkarılmalıdır.
- Pilleri yakmayın. Pilleri güvenli ve uygun bir biçimde atın.
- Elektronik konularıyla ilgili Tüketici İlişkileri'ni aramadan önce yeni pil takip fonksiyonunu yeniden deneyin.
- Ürün veya pilleri ömürlerinin sonunda, uygun bir toplama noktasında bertaraf edin.
- Uzun süreli depolama durumunda veya kullanılmadığı zaman pilleri çıkarın.
- Birle tirmek için yıldız tornavida (ürünle verilmez) gereklidir.
- Piller dahil değildir.

Bakım ve depolama:

1. Yıkama Talimatları: Tüm kumaşlar makinede yıkanabilir.
2. Ürünün herhangi bir bölümünü su altında TUTMAYIN. Nemli bir bezle silin.
3. Uzun süreli depolama durumunda veya kullanılmadığı zaman pilleri çıkarın.
4. Yıkadıktan sonra, şiltenin tekrar monte edilmeden önce tamamen kurutulduğundan emin olun.

Люлка Тайни

3 начина на употреба: Игра и упражнение | Приказки и гледане | Люлка

ИНСТРУКЦИЯ

ВАЖНО! ЗАПАЗЕТЕ ЗА СПРАВКА В БЪДЕЩЕ.

ПРЕДУПРЕЖДЕНИЕ



- Никога не оставяйте детето си без надзор.
- Никога не използвайте този продукт по повдигнати повърхности (например маса).
- Винаги закопчавайте предпазните колани!
- Спрете да използвате продукта, когато детето започне да се изправя.
- Не използвайте борда за игра, за да транспортирате продукта.
- Никога не оставяйте детето да спи в този продукт. Този продукт не е заместител на детско легло или креватче. Ако детето заспи, то трябва да бъде поставено в подходящо детско легло или креватче.
- Не местете и не повдигайте този продукт, ако детето е вътре в него.
- Не използвайте продукта, ако някой от компонентите е счупен или липсва.
- Не използвайте аксесоари или резервни части, различни от одобрените от производителя.
- Изисква се монтаж от пълнолетно лице. Малки части. Опасност от задавяне.
- Не трябва да се позволява на малки деца да играят без надзор в близост до продукта.

Още информация за батерията:

- Батериите да се сменят само от възрастни.
- Препоръчваме алкални батерии, тъй като имат по-дълъг живот.
- Не използвайте едновременно стари и нови батерии.
- Не използвайте едновременно алкални, обикновени (въглеродно-цинкови) или презареждащи се (никелово-кадмиеви) батерии.
- Батериите за еднократна употреба не се презареждат.
- Батериите, които могат да се презареждат, трябва да се извадят от продукта преди да бъдат заредени.
- Презареждането на тези батерии трябва да става само под надзора на възрастен човек.
- Използвайте единствено батерии от един и същ или еквивалентен тип, както е препоръчано.
- Батериите трябва да бъдат поставени с правилна полярност.
- Захранващите клеми не трябва да са съединени накъсо.
- Преди да поставите батериите, проверете дали всички повърхности са чисти и блестящи.
- Изтощените батерии трябва да се извадят от продукта.
- Не изгаряйте батериите. Изхвърляйте батериите на безопасно и подходящо място.
- Поставете новите батерии и проверете функционирането им преди да се обадите на Връзки с клиентите за електроника.
- Прочетете инструкциите преди употреба, следвайте ги и ги пазете за справка.
- Перед длительным хранением следует извлечь из изделия.
- Нужна е кръстата отвертка (не е включена в пакета).
- В играчката няма батерии.

Грижи & съхранение:

1. Инструкции за миене: Всички материи могат да се перат в перална машина.
 
2. НЕ потапяйте никоя част на продукта във вода. Забършете с влажна кърпа.
3. Извадете батериите при дългосрочно складиране или периоди на неизползване.
4. След измиване, уверете се, че матракът изсъхва правилно преди повторно сглобяване.

Zibka Tiny

3 Načini uporabe: Igra in vadba | Klepet in opazovanje | Zibka

NAVODILA ZA UPORABO

POZOR! SHRANITI ZA KASNEJŠE NAPOTKE.

OPOZORILO



- Otroka nikoli ne pustite brez nadzora.
- Tega izdelka nikoli ne uporabljajte na dvignjeni površini (npr. na mizi).
- Vedno uporabite sistem za zadrževanje.
- Izdelek prenehajte uporabljati, ko se otrok začne postavljati na noge.
- Za prenašanje izdelka nikoli ne uporabljajte držala za igrače.
- Otroka nikoli ne pustite spati v tem izdelku. Ta izdelek ne nadomešča otroške posteljice ali zibelke. Če otrok zaspi, ga prestavite v primerno posteljico ali zibelko.
- Ne premikajte in ne dvigujte tega izdelka, ko je v njem dojenček.
- Izdelka ne uporabljajte, če je kateri koli del poškodovan ali manjka.
- Uporabljajte samo dodatke ali nadomestne dele, ki jih je odobril proizvajalec.
- Izdelek mora sestaviti odrasla oseba. Majhni deli. Nevarnost zadušitve.
- Majhni otroci se brez nadzora ne smejo igrati v bližini izdelka.

Druge informacije o bateriji:

- Baterijske vložke naj zamenja samo odrasla oseba.
- Za daljšo življenjsko dobo priporočamo uporabo alkalnih baterij.
- Ne mešajte novih in starih baterijskih vložkov.
- Ne mešajte alkalnih, standardnih (carbon-zinc) ali baterijskih vložkov, ki so namenjeni ponovnemu polnjenju (nickel-cadmium).
- Ne polnite baterijskih vložkov, ki niso namenjeni polnjenju.
- Baterijski vložki, ki so namenjeni polnjenju morajo biti pred polnjenjem odstranjeni iz igrače.
- Polnjenje baterijskih vložkov mora biti pod nadzorom odrasle osebe.
- Uporabljajte samo predpisane baterijske vložke istega tipa.
- Pri vstavljanju baterijskih vložkov upoštevajte njihovo polariteto.
- Napajalna kontakta ne smeta biti v kratkem stiku.
- Uporabljajte samo predpisane baterijske vložke istega tipa.
- Pri vstavljanju baterijskih vložkov upoštevajte njihovo polariteto.
- Ne sežgite izrabljenih baterijskih vložkov. Odvrzite jih v za to primerno mesto.
- Vstavite nove baterije in ponovno preverite delovanje ter šele nato pokličite podporo uporabnikom.
- Izdelke/baterije po koncu njihove življenjske dobe odvrzite na ustrezno zbirno mesto za recikliranje.
- Pri daljšem shranjevanju ali neuporabi proizvoda odstranite baterijske vložke.
- Pri sestavi potrebujete Philipsov križni izvija (ni priložen).
- Baterije niso priložene.

Nega in shranjevanje:

1. Navodila za čiščenje: Vse tkanine so pralne v stroju.



2. Izdelka NIKOLI NE dajte v vodo. Obrišite z vlažno krpo.
3. Pri daljšem shranjevanju ali neuporabi proizvoda odstranite baterijske vložke.
4. Ko vzmetnico operete, se prepričajte, da je ta popolnoma suha, preden izdelek ponovno sestavite.

Balansoar Tiny mic

3 moduri de utilizare: Joacă și exersează | Chat și observare | Balansoar

GHID DE INSTRUCȚIUNI

IMPORTANT! A SE PĂSTRA PENTRU UTILIZĂRI ULTERIOARE.

AVERTIZĂRI



- Nu lăsați niciodată copilul nesupravegheat.
- Nu utilizați niciodată acest produs pe o suprafață ridicată (de exemplu, o masă).
- Utilizați întotdeauna sistemul de asigurare.
- Întrerupeți utilizarea produsului atunci când copilul începe să se ridice.
- Nu folosiți niciodată bara de jucărie pentru a transporta produsul.
- Nu lăsați niciodată copilul să doarmă în acest produs. Acest produs nu înlocuiește un port-bebe sau un pătuț. În cazul în care copilul adoarme, atunci acesta trebuie așezat într-un port-bebe sau pătuț adecvat.
- Nu mutați și nu ridicați acest produs cu copilul în interior.
- Nu utilizați produsul dacă vreo componentă este spartă sau lipsește.
- Nu utilizați alte accesorii sau piese de schimb decât cele aprobate de producător.
- Asamblarea trebuie realizată de un adult. Piese mici. Pericol de sufocare.
- Copiii mici nu trebuie lăsați să se joace nesupravegheați în apropierea produsului.

Alte detalii despre baterii:

- Bateriile trebuie să fie înlocuite numai de către adulți.
- Vă recomandăm utilizarea bateriilor alcaline pentru o viață mai lungă a bateriei.
- Nu amestecați baterii vechi cu baterii noi.
- Nu amestecați bateriile alcaline, standard (carbon-zinc) cu cele reîncărcabile (nichel-cadmium).
- Bateriile neîncărcabile nu trebuie reîncărcate.
- Bateriile reîncărcabile trebuie scoase din jucărie înainte de a fi încărcate.
- Bateriile reîncărcabile se vor încărca numai sub supravegherea unui adult.
- Folosiți numai baterii de același fel sau echivalente, conform recomandărilor.
- Bateriile trebuie introduse cu polaritatea corectă.
- Terminalele de alimentare nu trebuie să fie scurtcircuitate.
- Folosiți numai baterii de același tip sau echivalente, conform recomandărilor.
- Bateriile trebuie introduse cu polaritatea corectă.
- Nu ardeți bateriile. Depuneți-le într-un punct specializat.
- Instalați baterii noi și încercați din nou să operați aparatul înainte de a apela serviciul pentru clienți.
- La sfârșitul vieții lor utile, dispuneți de produse/ baterii într-un punct de colectare adecvat.
- Bateriile se vor scoate în caz de perioade prelungite de depozitare sau atunci când nu folosiți produsul.
- Pentru montaj, este necesar o urubelniță în «cruce» (neinclus).
- Bateriile nu sunt incluse.

Îngrijire și depozitare:

1. Instrucțiuni de spălare: Toate materialele pot fi spălate la mașină.



2. NU scufundați aparatul în apă. Ștergeți cu o cârpă umedă.
3. Bateriile se vor scoate în caz de perioade prelungite de depozitare sau atunci când nu folosiți produsul.
4. După spălare asigurați-vă că salteaua este complet uscată înainte de reasamblare.

Houpadlo Tiny

3 režimy použití: Hrajte a procvičujte | Chatujte a pozorujte | Houpadlo

INSTRUKCE

DŮLEŽITÉ! UCHOVEJTE PRO BUDOUCNOST.

VAROVÁNÍ

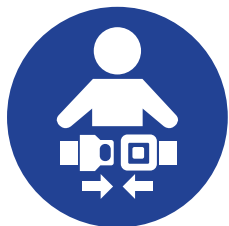

- Nikdy své dítě nenechávejte bez dozoru.
- Nikdy tento výrobek nepoužívejte na vyvýšených plochách (např. na stole).
- Vždy používejte zádržný systém.
- Přestaňte produkt používat, když se dítě začne stavět.
- Nikdy nepoužívejte hrazdu s hračkami na přenos výrobku.
- Nikdy dítě nenechávejte v tomto produktu spát. Tento produkt nenahrazuje dětskou postýlku. Pokud dítě usne, přeneste jej do vhodné dětské postýlky.
- Nepřemísťujte ani nezvedejte tento výrobek v případě, že je v něm dítě.
- Produkt nepoužívejte, pokud jsou některé jeho součásti poškozené nebo chybí.
- Nepoužívejte jiné příslušenství nebo náhradní díly než ty, které schválil výrobce.
- Vyžaduje složení dospělou osobou. Obsahuje malé části. Nebezpečí udušení.
- V blízkosti tohoto produktu si malé děti nesmí hrát bez dozoru.

Další informace o baterii:

- Jenom dospělí mohou vyměnit baterie.
- Doporučujeme alkalické baterie pro delší životnost baterie.
- Nekombinujte žádný staré a nové baterie.
- Nekombinujte alkálie, standardní (uhlík-zinek) anebo (nikl-kadmium) baterie.
- Baterie co se nedají dobít nedobíjejte.
- Baterie se dají dobít, musí být před dobíjením vybrané z přístroje.
- Baterie co mohou dobít, mohou být dobíjené jenom za dohledu dospělých.
- Používejte jenom baterie toho jistého anebo ekvivalentního druhu jako je doporučeno.
- Baterie mají být vloženy se správnou polaritou.
- Přípojky nesmějí být zkratované.
- Používejte jenom baterie toho jistého anebo ekvivalentního druhu jako je doporučeno.
- Baterie mají být vloženy se správnou polaritou.
- Neupalujte žádné baterie. Odstraňte baterie správně a bezpečně cestou.
- Nainstalujte nové baterie a znovu zkuste funkci, předtím jako zavoláte spotřebitelské vztahy v oblasti elektroniky.
- Na konci životnosti produktu/ baterií, postarejte se o jejich likvidaci na příslušném sběrném místě.
- Odstraňte baterie pro dobu dlouhodobého uskladnění nebo když je produkt mimo použití.
- K montáži pot ebujete šroubovák (není součástí výrobku).
- Baterie nejsou zahrnuti.

Péče a skladování:

1. Instrukce praní: Všechny tkaniny se mohou prát v pračce.



2. NEPONOŘUJTE žádnou část výrobku ve vodě. Otřete je vlhkou utěrkou.
3. Odstraňte baterie pro dobu dlouhodobého uskladnění nebo když je produkt mimo použití.
4. Ujistěte se, že matraci po vyprání necháte zcela uschnout, než ji znovu sestavíte.

Tiny Rocker

3 režima uporabe: Játék és gyakorlás | Csevegés és megfigyelés | Pihenőszék

UPUTE ZA UPORABU

VAŽNO! SAČUVATI ZA KASNIJU UPORABU.

UPOZORENJA



- Nikada ne ostavljajte dijete bez nadzora.
- Nemojte nikad upotrebljavati ovaj proizvod na povišenim površinama (primjerice stolu).
- Uvijek upotrijebite sustav pričvršćivanja djeteta.
- Proizvod prestanite upotrebljavati kad dijete počne stajati.
- Nemojte koristiti šipku za igračke za prenošenje proizvoda.
- Nemojte dopustiti djetetu da spava u ovom proizvodu. Ovaj proizvod nije zamjena za krevetić ili kolijevku. Ako dijete zaspi, treba ga staviti u odgovarajući krevetić ili kolijevku.
- Nemojte pomicati ili podizati ovaj proizvod ako je dijete u njemu.
- Proizvod nemojte upotrebljavati ako je neki dio slomljen ili nedostaje.
- Nemojte upotrebljavati druge dodatne ni zamjenske dijelove osim onih koje je odobrio proizvođač.
- Proizvod mora sastaviti odrasla osoba. Mali dijelovi. Opasnost od gušenja.
- Mala djeca ne smiju se igrati bez nadzora u blizini proizvoda.

Druge informacije o baterijama:

- Baterije smije mijenjati samo odrasla osoba.
- Preporučujemo alkalne baterije za duži vijek trajanja baterije.
- Nemojte miješati stare i nove baterije.
- Nemojte miješati alkalne, standardne (ugljik cink) ili punjive (nikl-kadmijum) baterije.
- Nepunjive baterije ne treba puniti.
- Punjive baterije treba izvaditi iz igračke prije punjenja.
- Punjive baterije treba puniti samo uz nadzor odrasle osobe.
- Koristite samo baterije istog ili sličnog tipa koji se preporučuje.
- Baterije treba ubaciti na odgovarajuće polaritete.
- Kleme za napajanje ne treba povezivati na kratak spoj.
- Koristite samo baterije istog ili sličnog tipa koji se preporučuje.
- Baterije treba ubaciti na odgovarajuće polaritete.
- Nemojte spaljivati baterije. Baterije odložite na siguran i prikladan način.
- Umetnite nove baterije i pokušajte ponovno funkciju prije no što pozovete Korisničku službu za elektroniku.
- Po isteku vijeka trajanja, odložite proizvod/baterije na odgovarajuće mjesto za odlaganje.
- Izvadite baterije u slučaju da proizvod nećete koristiti duži period.
- Križni odvijač (nije uključen) je potreban za sklapanje.
- Baterije nisu uključene.

Održavanje i odlaganje:

1. Upute za pranje: Svi materijali se mogu prati u perilici.
 
2. NEMOJTE potapati nijedan dio proizvoda u vodu. Brišite ih vlažnom krpom.
3. Izvadite baterije u slučaju da proizvod nećete koristiti duži period.
4. Nakon pranja, provjerite je li madrac potpuno suh prije ponovnog postavljanja.

Tiny gyngevugge

3 ulike bruksområder: Lek og øv | Prat og observer | Gyngevugge

BRUKSANVISNING

VIKTIG! OPPBEVARES TIL SENERE BRUK.

ADVARSLER

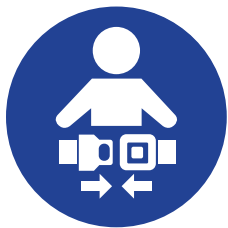

- Etterlat aldri barnet uten tilsyn.
- Bruk aldri dette produktet på opphøyde flater (for eksempel et bord).
- Bruk alltid sikkerhetsseleene.
- Slutt å bruke produktet når barnet begynner å stå.
- Bruk ikke lekens bøyler for å transportere produktet.
- Aldri la barnet sove i dette produktet. Dette produktet erstatter ikke en barneseng. Hvis barnet sovner, bør du legge det i en egnet barneseng.
- Du må ikke flytte eller løfte dette produktet når barnet sitter i det.
- Ikke bruk produktet hvis noen av komponentene er ødelagte eller mangler.
- Ikke bruk annet tilbehør eller andre reservedeler enn det som er godkjent av produsenten.
- Montering må gjøres av en voksen. Små deler. Kvelningsfare.
- Små barn bør ikke leke uten tilsyn i nærheten av produktet.

Annen batteri informasjon:

- Utskiftning av batterier må bare utføres av en voksen person.
- Vi anbefaler alkaliske batterier for lengre batterilevetid.
- Vanlige batterier må ikke gjenopplades.
- Ikke bland alkaliske, vanlige (karbon-sink) eller gjenoppladbare (nikkel-kadmium) batterier.
- Oppladbare batterier må fjernes fra mobilen før gjenoppladning.
- Gjenoppladbare batterier må fjernes fra innretningen før gjenoppladning.
- Gjenoppladbare batterier må bare opplades under overoppsyn av en voksen person.
- Bruk kun batterier av samme eller tilsvarende type som anbefalt.
- Batteriene må plasseres i riktig pol-retning.
- Batteriene kan lekke væske som kan være skadelig for babyen din og produktet. Vi anbefaler derfor på det sterkeste kun å bruke høykvalitet, alkaliske (tørre) batterier.
- Sjekk at alle kontaktflatene er rene og blanke før du installerer batteriene.
- Utbrukte batterier må fjernes fra innretningen.
- Bruk kun batterier av samme eller tilsvarende type som anbefalt.
- Sett inn nye batterier og restart før du ringer den elektroniske kundeservicen.
- Når innretningen / batteriene ikke kan brukes lengre må de innleveres til resirkulering på et egnet sted.
- Fjern batteriene ved langtidsoppbevaring og når den ikke blir brukt over lengre tid.
- Bruk en stjerne-skrutrekker (Philips) til monteringen (ikke inkludert).
- Batterier ikke inkludert.

Bruk & oppbevaring:

1. Vaske instruksjoner: Alle tekstiler kan vaskes i maskin.
 
2. IKKE SENK noen av delene av innretningen i vann. Tork av med en fuktig klut.
3. Fjern batteriene ved langtidsoppbevaring og når den ikke blir brukt over lengre tid.
4. Etter vask må du sørge for at madrassen er helt tørr før den legges tilbake.

تینی- کرسی ہزاز للأطفال

3 حالات استعمال: للعب والتدريب | للتواصل والمراقبة | كرسى هزاز

دليل الإرشادات

اقرأ الإرشادات جيداً قبل الاستخدام، واتبعها واحتفظ بها للرجوع إليها في أي وقت.

معلومات أخرى حول البطاريات:

- يجب استبدال البطاريات بالبالغين فقط.
- نوصي باستخدام بطاريات قلبية لتوفير عمر أطول للبطارية.
- لا تستخدم بطاريات قديمة مع أخرى جديدة.
- لا تجمع بين البطاريات القلبية، أو القياسية (زنك الكربون) أو القابلة لإعادة الشحن (نيكل-كادميوم).
- لا تتم إعادة شحن البطاريات غير القابلة لإعادة الشحن.
- يجب إزالة البطاريات القابلة لإعادة الشحن من الوحدة قبل شحنها.
- لا يجب شحن البطاريات القابلة لإعادة الشحن إلا تحت إشراف البالغين.
- استخدم فقط البطاريات من النوع نفسه أو من نوع مماثل وفقاً للإرشادات.
- يجب إدخال البطاريات في اتجاه القطبية الصحيحة.
- لا يجب أن تكون أطراف الإمداد ذات دائرة قصيرة.
- تحقق من نظافة جميع أسطح التلامس قبل تركيب البطارية.
- يجب إزالة البطاريات الفارغة من المنتج.
- لا تقم بإحراق البطاريات. تخلص من البطاريات بطريقة مناسبة وآمنة.
- قم بتركيب البطاريات الجديدة وأعد التشغيل قبل الاتصال بخدمة المستهلكين المتعلقة بالإلكترونيات.
- بانتهاء فترة صلاحية البطاريات، تخلص من المنتج/البطاريات في نقطة تجميع مناسبة.
- قم بإزالة البطاريات للتخزين طويل الأمد أو لفترات عدم الاستخدام.
- هناك حاجة لاستخدام مفك مُصَلب لتجميع السلعة (غير مضمول).
- ةجردم ريغ تايراطب

تحذيرات. ازل جميع



- لا تترك طفلك دون مراقبة أبداً.
- لا تستخدم هذا المنتج أبداً على سطح مرتفع (مثل طاولة).
- استخدم نظام التقييد دائماً.
- توقف عن استخدام المنتج عندما يبدأ الطفل في الوقوف.
- لا تستخدم شريط الألعاب لحمل المنتج أبداً.
- لا تدع الطفل ينام داخل هذا المنتج أبداً. لا يحل هذا المنتج محل سرير الأطفال أو سرير الرضع. إذا نام الطفل، فيجب وضعه في سرير أطفال أو سرير رضع مناسب.
- لا تحرك هذا المنتج ولا ترفعه والطفل بداخله.
- لا تستخدم المنتج إذا كانت أي مكونات فيه مكسورة أو مفقودة.
- لا تستخدم ملحقات أو قطع غيار غير تلك المعتمدة من قبل الشركة المصنعة.
- يجب تجميعه بواسطة شخص بالغ. أجزاء صغيرة. خطر الاختناق.
- لا ينبغي السماح للأطفال الصغار باللعب دون مراقبة بالقرب من المنتج.

التنظيف والتخزين:

1. تعليمات الغسيل: جميع المواد قابلة للغسيل في الغسالة.
- 
2. لا تغمر أجزاء المنتج الأخرى بالماء. امسحها بقطعة قماش رطبة.
 3. أزل البطاريات للتخزين طويل المدى أو لفترات عدم الاستخدام.
 4. بعد الغسيل تأكد أن جميع الفرشة جافة كما يجب قبل إعادة تركيبها.

Κούνια Νανουρίσματος «Τίνυ»

3 τρόποι χρήσης: Παιχνίδι & Εξάσκηση | Συνομιλία & Παρατήρηση | Κούνια νανουρίσματος

ΟΔΗΓΙΕΣ

ΔΙΑΒΑΣΤΕ ΤΙΣ ΟΔΗΓΙΕΣ ΠΡΙΝ ΑΠΌ ΤΗ ΧΡΉΣΗ, ΑΚΟΛΟΥΘΉΣΤΕ ΤΙΣ ΚΑΙ ΧΡΗΣΙΜΟΠΟΙΕΪΤΕ ΤΙΣ ΩΣ ΑΝΑΦΟΡΆ.

ΠΡΟΕΙΔΟΠΟΙΗΣΕΙΣ

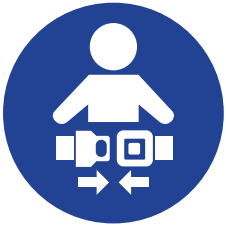

- Μην αφήνετε ποτέ το παιδί σας χωρίς επίβλεψη.
- Ποτέ μην χρησιμοποιείτε αυτό το προϊόν σε υπερυψωμένες επιφάνειες (π.χ. τραπέζι)
- Χρησιμοποιείτε πάντα τις ζώνες ασφαλείας.
- Σταματήστε να χρησιμοποιείτε το προϊόν όταν το παιδί αρχίσει να στέκεται όρθιο.
- Μην χρησιμοποιείτε ποτέ τη μπάρα παιχνιδιού ως λαβή μεταφοράς του προϊόντος.
- Μην αφήνετε ποτέ το παιδί να κοιμάται σε αυτό το προϊόν. Το προϊόν αυτό δεν αντικαθιστά ένα κρεβατάκι ή μια κούνια. Σε περίπτωση που το παιδί αποκοιμηθεί, τότε θα πρέπει να τοποθετηθεί σε κατάλληλη κούνια ή κρεβατάκι.
- Μην μετακινείτε ή ανυψώνετε αυτό το προϊόν όταν το παιδί βρίσκεται μέσα σε αυτό.
- Μην χρησιμοποιείτε το προϊόν εάν κάποια εξαρτήματα είναι σπασμένα ή λείπουν.
- Μην χρησιμοποιείτε αξεσουάρ ή ανταλλακτικά άλλα από αυτά που έχουν εγκριθεί από τον κατασκευαστή.
- Απαιτείται συναρμολόγηση από ενήλικες. Μικρά εξαρτήματα. Κίνδυνος πνιγμού.
- Δεν πρέπει να επιτρέπεται στα μικρά παιδιά να παίζουν χωρίς επίβλεψη κοντά στο προϊόν.

Άλλες πληροφορίες σχετικά με τις μπαταρίες:

- Οι μπαταρίες θα πρέπει να αντικαθίστανται μόνο από ενήλικες.
- Σας συνιστούμε να χρησιμοποιείτε αλκαλικές μπαταρίες για μεγαλύτερη διάρκεια ζωής της μπαταρίας.
- Μη συνδυάζετε παλιές μπαταρίες με νέες.
- Μη συνδυάζετε αλκαλικές, συμβατικές (άνθρακα-ψευδαργύρου) ή επαναφορτιζόμενες (νικελίου-καδμίου) μπαταρίες.
- Οι μη επαναφορτιζόμενες μπαταρίες δεν πρέπει να επαναφορτίζονται.
- Οι επαναφορτιζόμενες μπαταρίες πρέπει να αφαιρούνται από τη μονάδα πριν από τη φόρτιση.
- Οι επαναφορτιζόμενες μπαταρίες πρέπει να φορτίζονται μόνο με επίβλεψη ενηλίκου.
- Χρησιμοποιείτε μόνο μπαταρίες ίδιου ή ισοδύναμου τύπου, όπως συνιστάται.
- Οι μπαταρίες πρέπει να τοποθετούνται με τη σωστή πολικότητα.
- Τα τερματικά τροφοδοσίας δεν πρέπει να βραχυκυκλώνονται.
- Βεβαιωθείτε ότι όλες οι επιφάνειες επαφής είναι καθαρές πριν τοποθετήσετε τις μπαταρίες.
- Οι εξαντλημένες μπαταρίες πρέπει να αφαιρούνται από το προϊόν.
- Μην καίτε τις μπαταρίες. Απορρίψτε τις μπαταρίες με ασφαλή και κατάλληλο τρόπο.
- Τοποθετήστε νέες μπαταρίες και προσπαθήστε να ενεργοποιήσετε τη μονάδα πριν καλέσετε το τμήμα εξυπηρέτησης καταναλωτών για ηλεκτρονικά προβλήματα.
- Στο τέλος της ωφέλιμης ζωής τους, απορρίψτε το προϊόν/ τις μπαταρίες σε κατάλληλο σημείο συλλογής.
- Αφαιρέστε τις μπαταρίες για μακροχρόνια αποθήκευση ή για περιόδους μη χρήσης.
- Απαιτείται κατσαβίδι Philips για την συναρμολόγηση (δεν περιλαμβάνεται στο προϊόν).
- Οι μπαταρίες δεν συερίλα βάνονται.

Καθαρισμός και αποθήκευση:

1. Οδηγίες πλύσης: Όλα τα υφάσματα μπορούν να πλυθούν στο πλυντήριο.

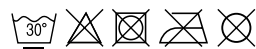

2. ΜΗ βυθίζετε τα υπόλοιπα μέρη του προϊόντος σε νερό. Σκουπίστε τα με ένα υγρό πανί.
3. Αφαιρείτε τις μπαταρίες σε περίπτωση μακροχρόνιας αποθήκευσης ή σε περιόδους μη χρήσης.
4. Μετά το πλύσιμο βεβαιωθείτε ότι το στρώμα είναι στεγνό πριν την επανασυναρμολόγηση.

Tiny Rocker

3 féle használati mód: Játék és gyakorlás | Csevegés és megfigyelés | Pihenőszék

HASZNÁLATI ÚTMUTATÓ

HASZNÁLAT ELŐTT OLVASSA EL AZ UTASÍTÁSOKAT, TARTSA BE AZOKAT, VALAMINT TARTSA MEG ŐKET A JÖVŐBENI HASZNÁLATHOZ.

FIGYELMEZTETÉSEK

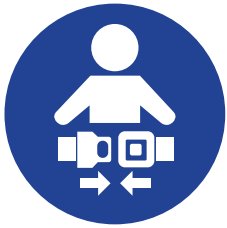

- Soha ne hagyja felügyelet nélkül gyermekét!
- Soha ne használja ezt a terméket magas felületen (pl. asztalon)!
- Mindig használja a biztonsági övet!
- Ne használja tovább a terméket, ha a gyermeke már próbál önállóan felállni.
- Soha ne szállítsa a terméket a játéktartó karnál fogva!
- Soha ne hagyja a gyermeket a termékben aludni. Ez a termék nem helyettesíti a bölcsőt vagy a kiságyat. Ha a gyermek elalszik, tegye át egy megfelelő bölcsőbe vagy kiságyba.
- Ne mozgassa vagy emelje fel ezt a terméket, ha a gyermek benne tartózkodik!
- Ne használja a terméket, ha bármely része törött vagy hiányzik.
- Ne használjon olyan tartozékokat és cserealkatrészeket, amelyeket a gyártó nem hagyott jóvá.
- Az összeszerelést kizárólag felnőttek végezhetik. Kis méretű alkatrészeket tartalmaz. Fulladásveszély.
- Ne hagyja, hogy gyermeke felügyelet nélkül játsszon a termék közelében.

Egyéb elemekkel kapcsolatos információk:

- Az elemeket csak felnőttek cserélhetik ki.
- A hosszabb elemüzemidő érdekében alkáli elemek használatát ajánljuk.
- Ne használjon egyszerre új és régi elemeket.
- Ne használjon egyszerre alkáli, szabványos (szén-cink) és újratölthető (nikkel-kadmium) elemeket.
- A nem újratölthető elemeket tilos újratölteni.
- Az újratölthető elemeket el kell távolítani a készülékből az újratöltést megelőzően.
- Az újratölthető elemeket kizárólag szülői felügyelet mellett szabad tölteni.
- Kizárólag az ajánlott elemtípusokkal megegyező vagy azokhoz hasonló típusú elemeket használjon.
- Az elemeket helyes polaritással kell beilleszteni.
- Az ellátási terminálokat tilos rövidre zární.
- Az elemek behelyezése előtt ellenőrizze, hogy az érintkezési felületek tiszták és fényesek.
- A lemerült elemeket el kell távolítani a termékből.
- Ne tüzelve el az elemeket. Biztonságos és megfelelő módon ártalmatlanítsa az elemeket.
- Az ügyfélszolgálattal történő kapcsolatfelvétel előtt helyezzen a játékba új elemeket és indítsa újra a funkciót.
- A hasznos élettartamuk elérését követően a megfelelő gyűjtési ponton ártalmatlanítsa a terméket/elemeket.
- Távolítsa el az elemeket hosszú távú tárolás vagy használaton kívüli időszakok esetén.
- Az összeszereléshez Phillips fejes (csillagfejű) csavarhúzó szükséges (a készlet nem tartalmazza).
- Elemeket nem tartalmaz.

Tisztítás és tárolás:

1. Mosási útmutató: Minden gyártmány mosható gépben.



2. NE merítse vízbe a termék alkatrészeit. Nemli bir bezle silin.
3. Hosszabb tárolási időtartam vagy kihasználatlanság esetén távolítsa el az elemeket.
4. Győződjön meg róla, hogy mosás után a matrac megfelelően megszáradt, mielőtt újra összeszereli.

Hojdacie lehátko Tiny

3 režimy použitia: Hranie a cvičenie | Komunikácia a pozorovanie | Hojdacie lehátko

NÁVOD NA POUŽÍVANIE

PRED POUŽITÍM SI PREČÍTAJTE TENTO NÁVOD, DODRŽIAVAJTE UVEDENÉ POKYNY A ODLOŽTE SI HO PRE BUDÚCU REFERENCIU.

UPOZORNENIA

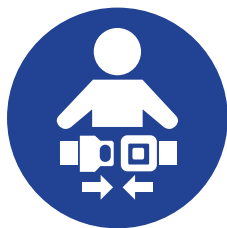

- Nikdy nenechávajte svoje dieťa bez dozoru.
- Nikdy nepoužívajte tento produkt na vyvýšenom povrchu (napr. na stole).
- Vždy použite zádržný systém.
- Prestaňte produkt používať, keď sa dieťa začne stavať.
- Na prenášanie produktu nikdy nepoužívajte tyč na hračky.
- Nikdy nedovoľte dieťaťu spať v tomto produkte. Tento produkt nenahrádza detskú postieľku ani kolísku. Ak dieťa zaspí, malo by byť uložené do vhodnej postieľky alebo kolísky.
- Nehýbte ani nezdvíhajte tento produkt, keď je v ňom dieťa.
- Produkt nepoužívajte, ak sú niektoré súčasti poškodené alebo chýbajú.
- Nepoužívajte iné príslušenstvo alebo náhradné diely ako tie, ktoré schválil výrobca.
- Je potrebná montáž dospelou osobou. Malé diely. Nebezpečenstvo zadusenia.
- Malé deti nesmú hrať bez dozoru v blízkosti produktu.

Ostale informácie o bateriji:

- Batérie by mali byť vymenené iba dospelými.
- Preporučujeme alkalne batérie za duži rok trvania batéria.
- Nemojte kombinovati stare i nove batérie.
- Nemojte kombinovati alkalne, standardne (cink-ugljen) ili punjive (nikl-kadmijum) batérie.
- Batérie koje nisu punjive ne treba puniti.
- Punjive batérie treba ukloniti iz jedinice pre punjenja.
- Punjive batérie treba puniti samo pod nadzorom odrasle osobe.
- Koristite samo batérie istog ili ekvivalentnog tipa kao preporučene.
- Batérie treba staviti sa ispravnim polaritetom.
- Kontakte ne treba kratko spojiti.
- Proverite da li su sve kontaktne površine čiste i sjajne pre stavljanja batérie.
- Potrošene batérie treba ukloniti iz proizvoda.
- Nemojte spaljivati batérie. Odložite batérie na bezbedan i odgovarajući način.
- Stavite nove batérie i ponovo isprobajte funkciju pre pozivanja Korisničke službe u vezi sa elektronikom.
- Nakon isteka roka trajanja, odložite proizvod/batérie na odgovarajućem mestu za prikupljanje i reciklažu.
- Počas dlhodobého skladovania alebo nepoužívania vyberte batérie.
- Pre montáž sa vyžaduje hlavový skrutkovač Philips (nie je súčasťou).
- Batérie nie sú súčasťou balenia.

Čištění i čuvanje:

1. Pokyny pre čistenie: Všetky tkaniny sa môžu prať v práčke.



2. NEPONÁRAJTE ostatné časti výrobku do vody. Poutirajte vlhkou utierkou.
3. V prípade dlhodobého skladovania alebo nepoužívania vyberte batérie.
4. Dbajte na to, aby po bol matrac po očistení dôkladne vysušený skôr, ako ho opätovne použijete.

Љуљашка Тајни

3 načina korišćenja: За играње и вежбање | За ћаскање и посматрање | Љуљашка

UPUTSTVO ZA UPOTREBU

PROČITAJTE UPUTSTVO PRE UPOTREBE, SLEDITE GA I ZADRŽITE
RADI BUDUĆIH KONSULTACIJA.

UPOZORENJA

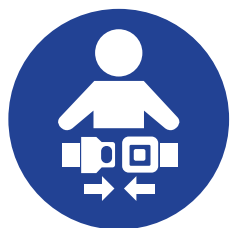

- Ne ostavljajte dete bez nadzora.
- Nikada nemojte koristiti ovaj proizvod na visokim površinama (npr. na stolu).
- Uvek koristite sistem za vezivanje.
- Prestanite da koristite proizvod kada dete počne da ustaje.
- Nikada nemojte koristiti šipku za kačenje igračka za nošenje.
- Nikada nemojte dozvoliti detetu da spava u ovom proizvodu. Ovaj proizvod ne zamenjuje krevetac. Ukoliko dete zaspi, onda ga treba staviti u odgovarajući krevetac.
- Nemojte pomerati niti podizati ovaj proizvod dok je beba u njemu.
- Nemojte koristiti proizvod ako su neki delovi pokvareni ili nedostaju.
- Nemojte koristiti pribor niti zamenske delove koje proizvođač nije odobrio.
- Sklapanje moraju da obave odrasle osobe. Mali delovi. Opasnost od gušenja.
- Deci se ne sme dozvoliti da se igraju bez nadzora u blizini proizvoda.

Далше информације о батеријах:

- Замену батерија би требало да врше само одрасле особе.
- Одporučамо употребу алкаличких батерија с дљшом животношћу.
- Некombинujte старе и нове батерије.
- Некombинujte спољно алкаличке, стандардне (ућликово-цинковe) и добјјателне (никел-кадмиовe) батерије.
- Батерије, које не су добјјателне, са несмју добјјати.
- Добјјателне батерије са муся пред добјјанјем выбраћ зо зариадења.
- Добјјателне батерије са мъжу добјјати лен под дозором доспеј особы.
- Порућивајте лен батерије ровнакeћо а лебо зодповедајућео тпу подла одпорућана.
- Батерије са муся вклатати со справне умјестнену полариту.
- Напјјачие своркы са несмју скратоваћ.
- Пред влоћенјем батерија сконтролујте, чи су вшеткы контактне плочы чисте а лeсклe.
- Выбитe батерије са муся з вјробку выбраћ.
- Батерије неспаљујте. Батерије ликвидујте безбeћнјм а вћоднјм спъсобом.
- Скър нећ са обрјтите на линку Заказнјкыч вztћов пре област електроникы, влоћте нове батерије а знова скјусте функциу.
- На концј животности зликвидујте вјробок/батерије в прјслушном зберном стредиску.
- Приликoм дуготрајног складиштења или некоришћења, извадите батерије.
- Philips-ов одвјаћ је неопћодан за монтажу (није укључен).
- Батерије нису укључене.

Їишчење и шранјевање:

1. Uputstvo za pranje: Sve tkanine su perive u mašini za veš.



2. NEMOJTE potapati ostale delove proizvoda u vodu. Obrišite vlažnom krpom.
3. Uklonite baterije u slučaju dugotrajnog odlaganja ili perioda nekorišćenja.
4. Nakon pranja, pobrinite se da je dušek u potpunosti suv pre ponovnog sklapanja.



 A	 B	 C	 D X2	
 E X2	 F	 G1 X1	 G2 X1	
 H	 I	 J	 K X4	 L X4

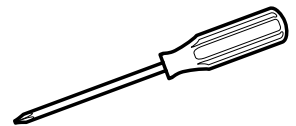
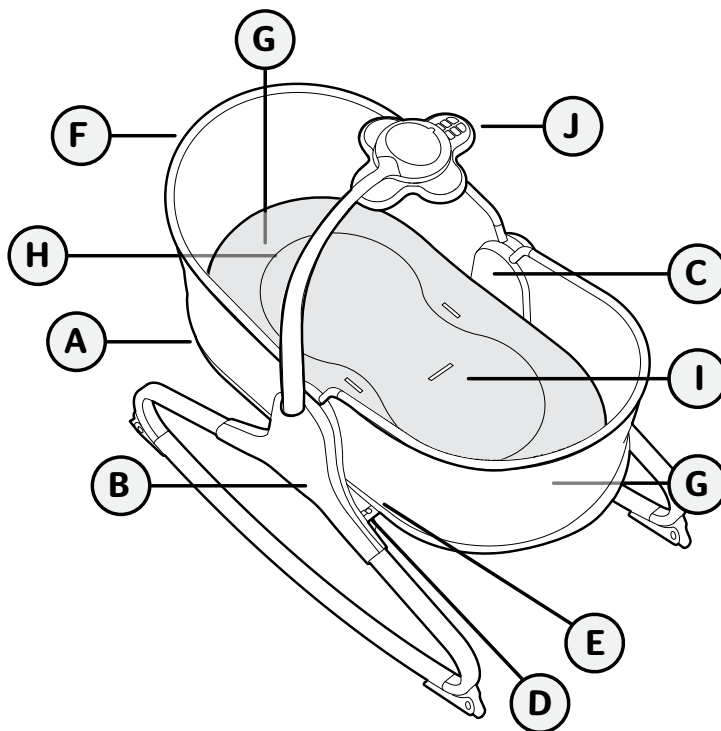

CX1

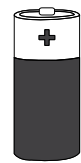

AAA X 3

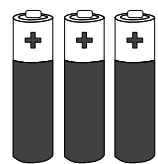

NOT INCLUDED

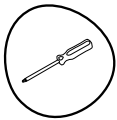

1.

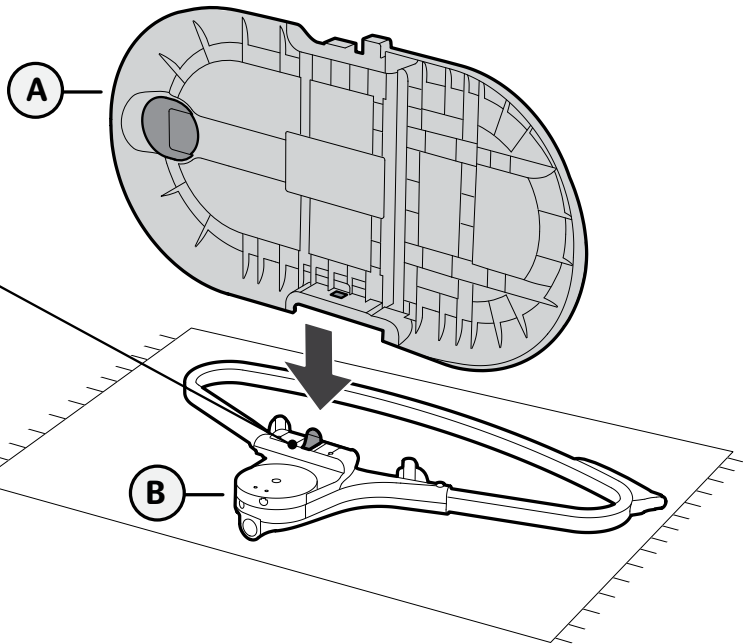
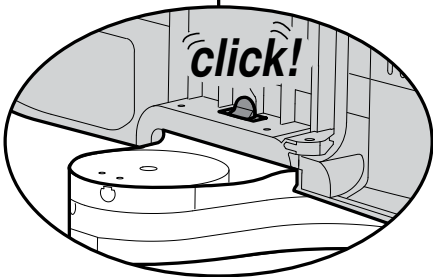
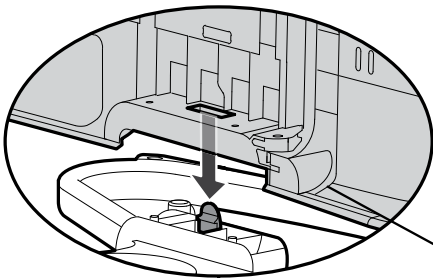

2.

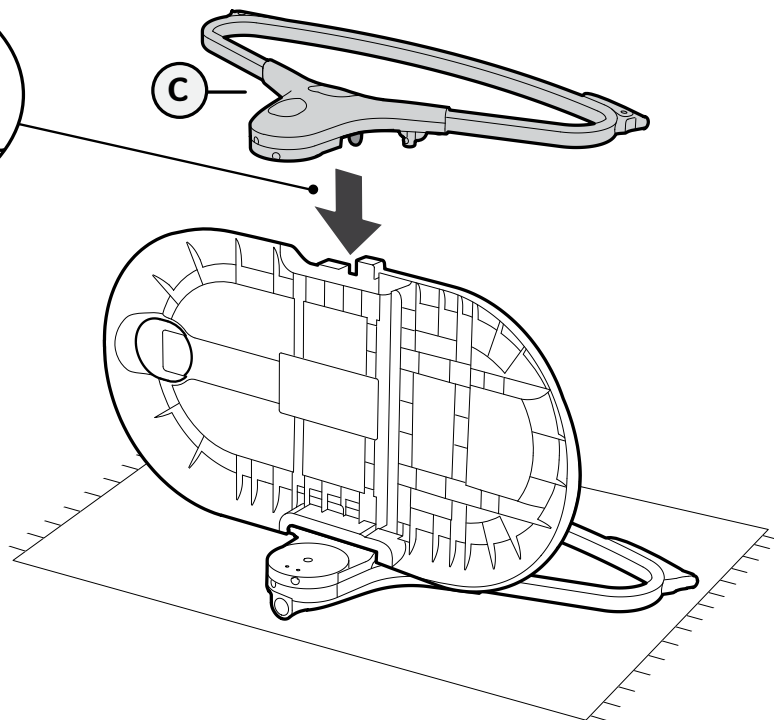
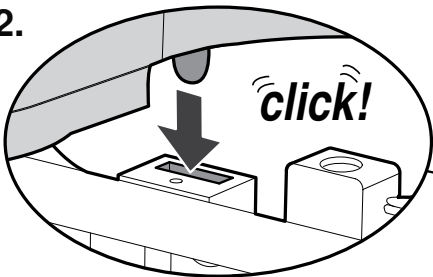

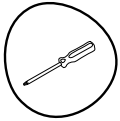

3.

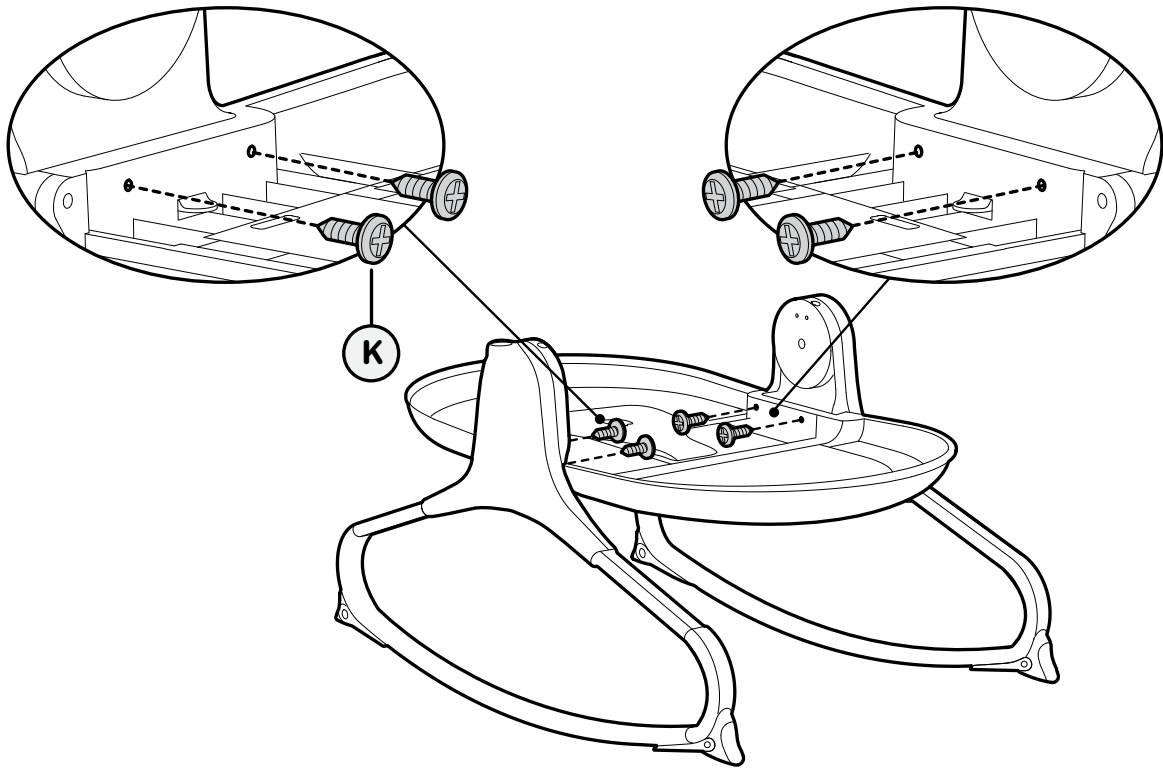

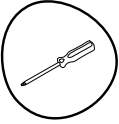

4.

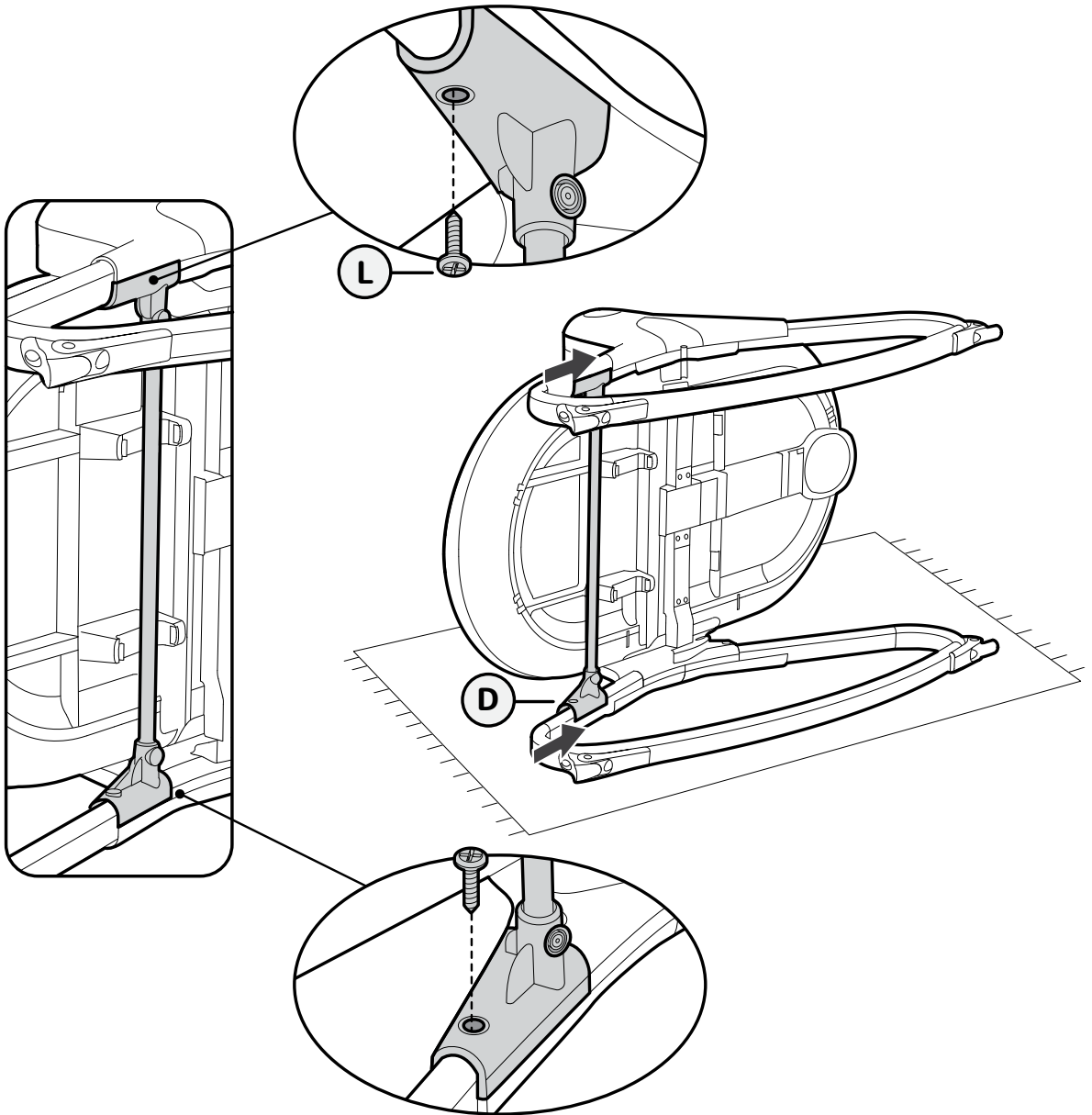

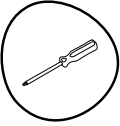

5.

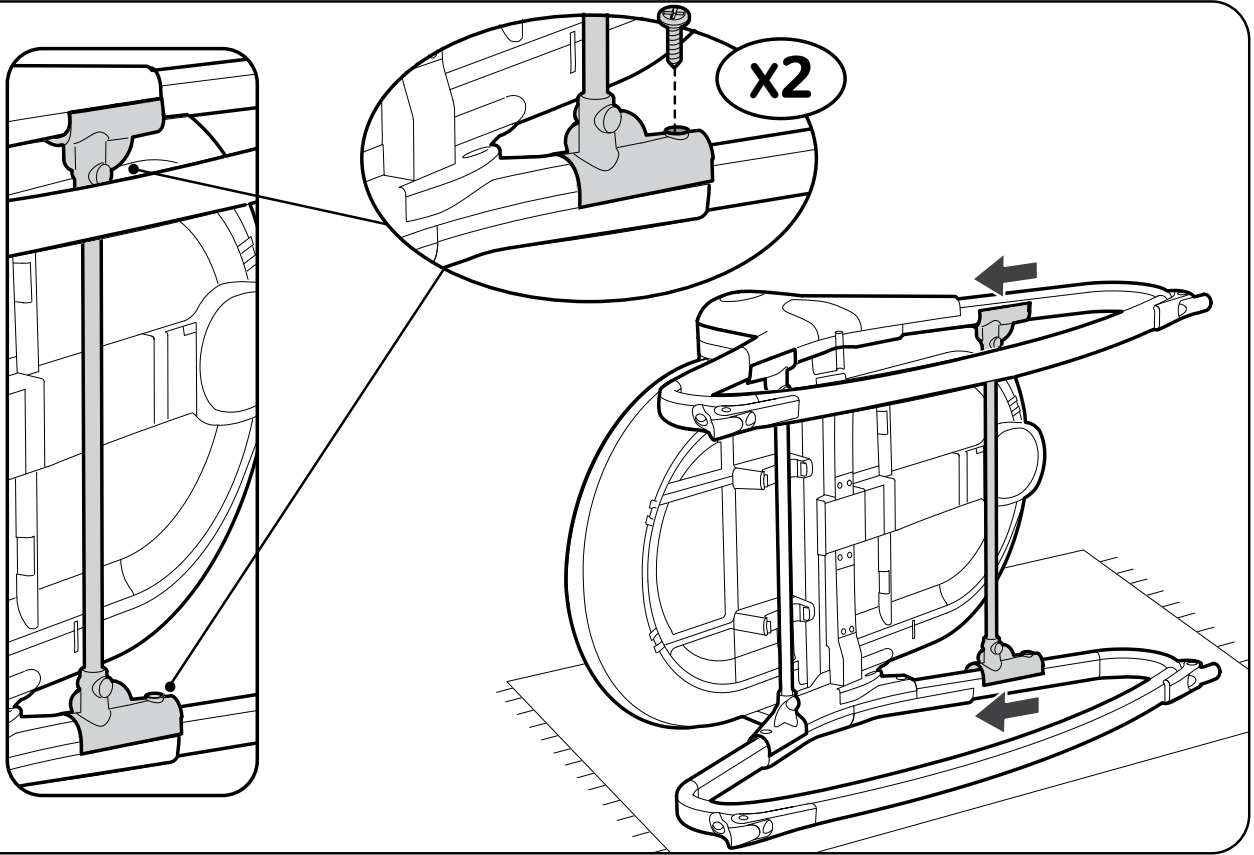

6.

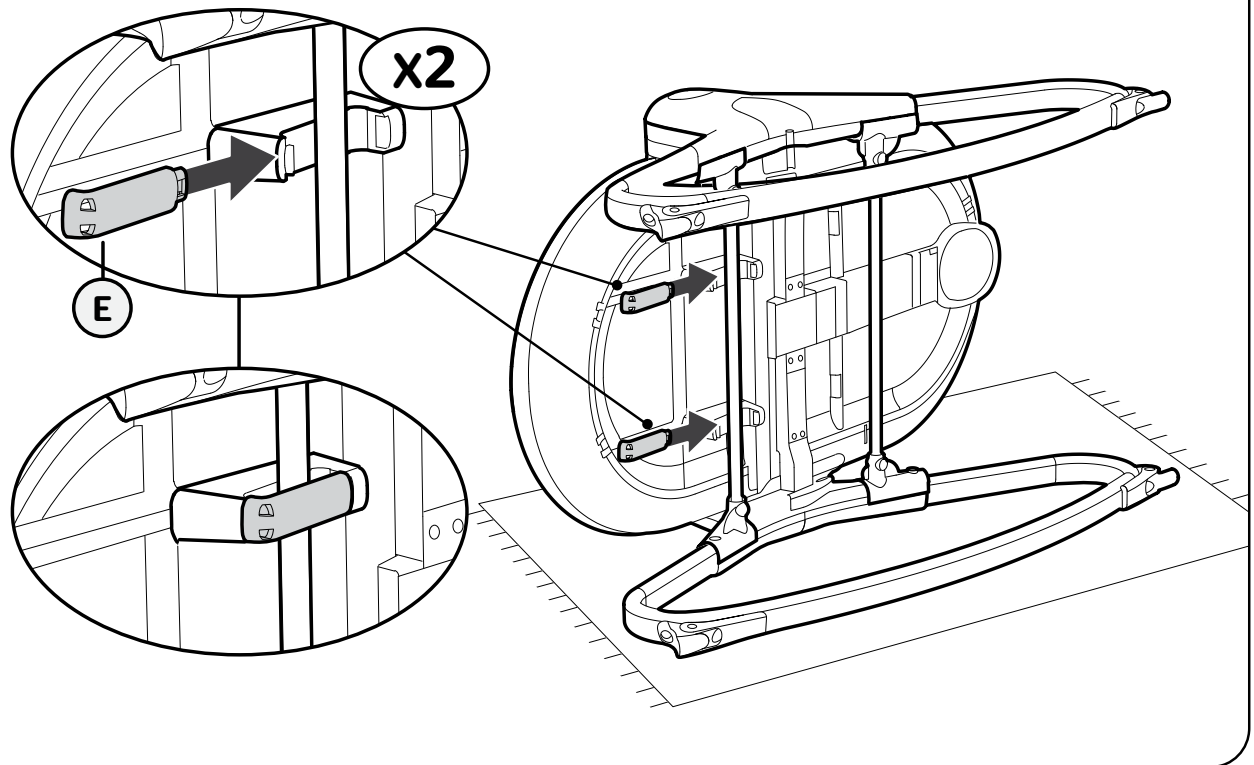

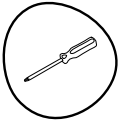

7.

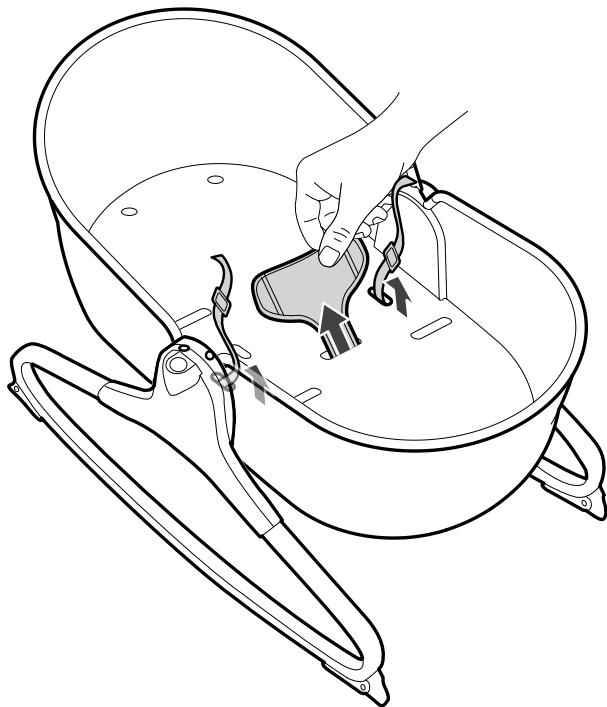
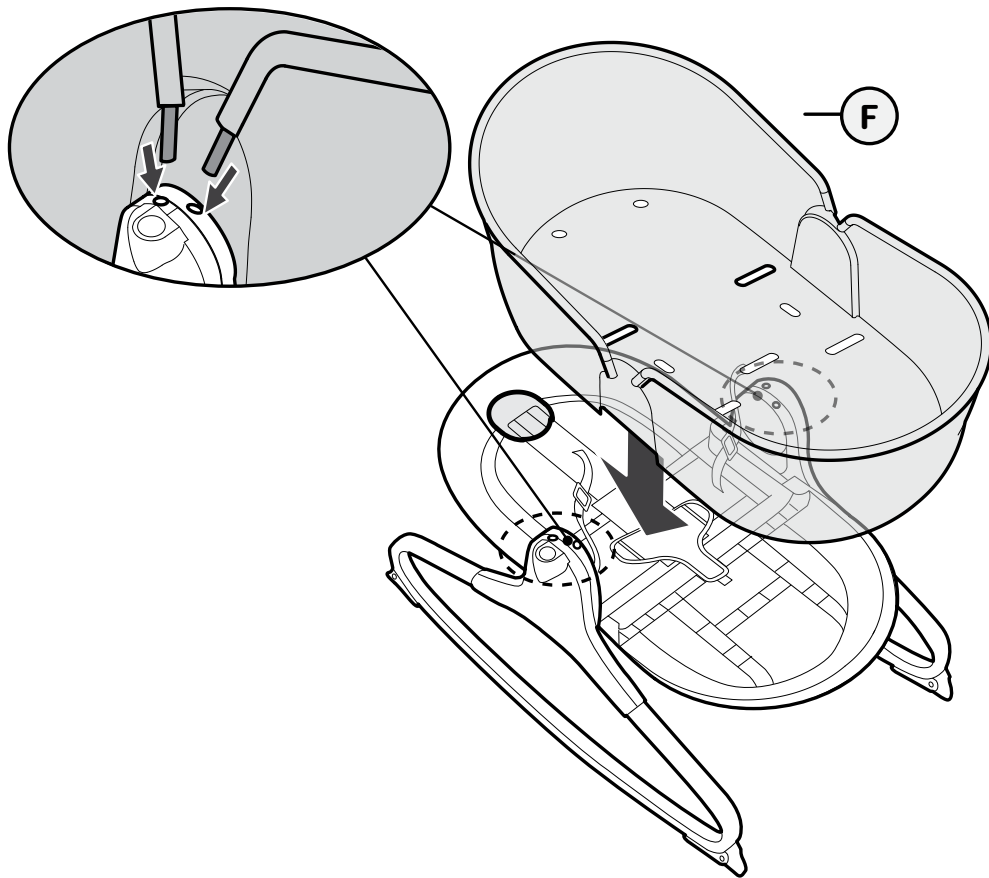

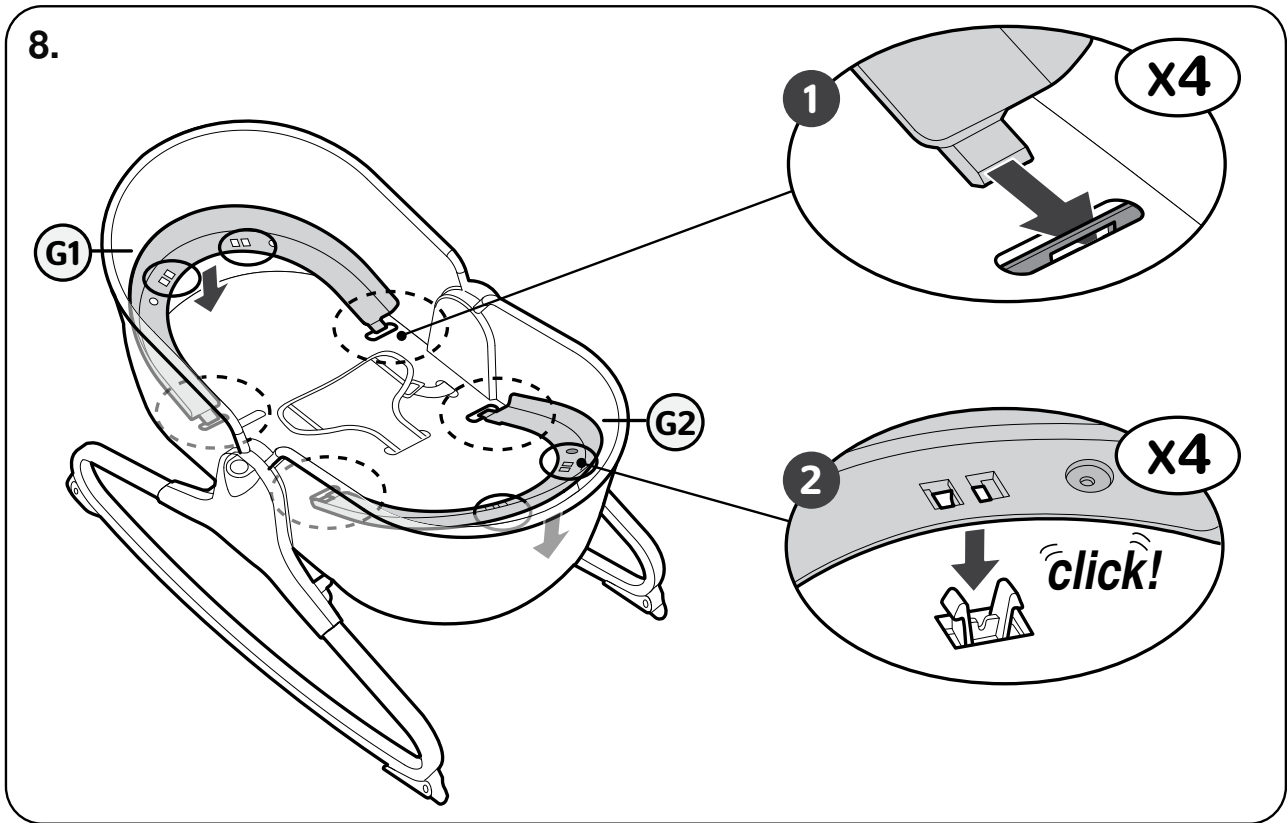
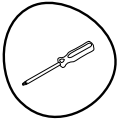

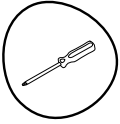

9.

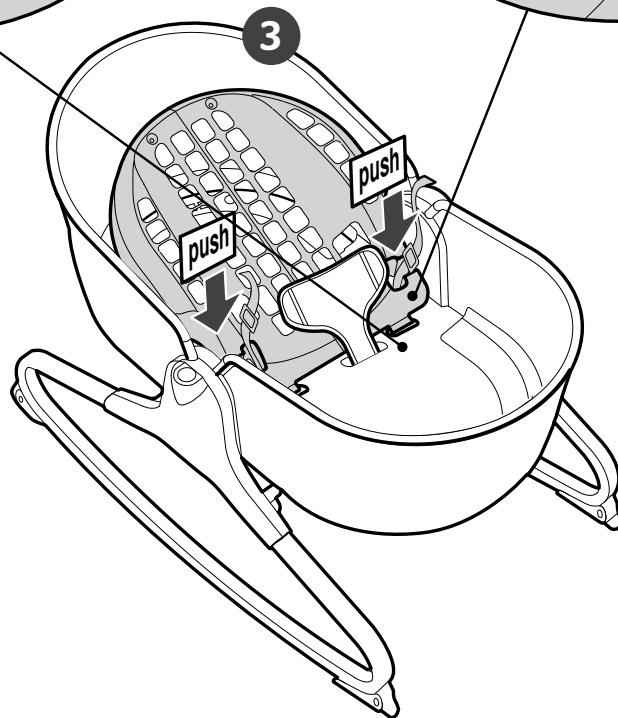
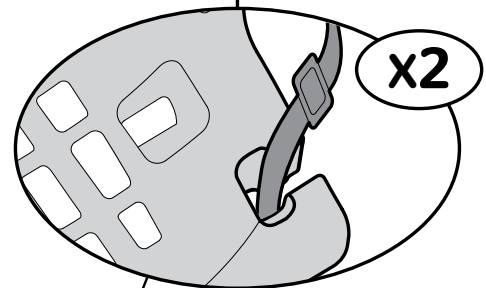
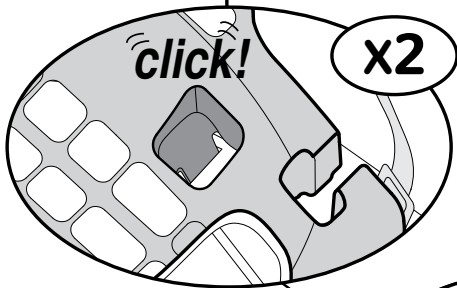
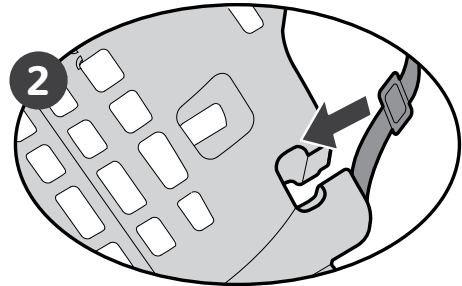
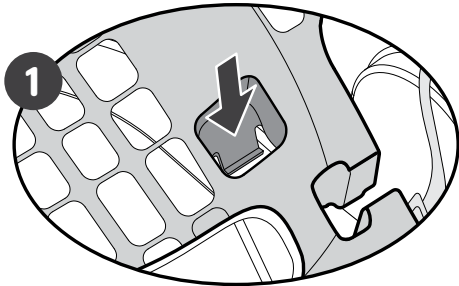

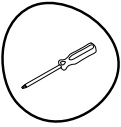

10.

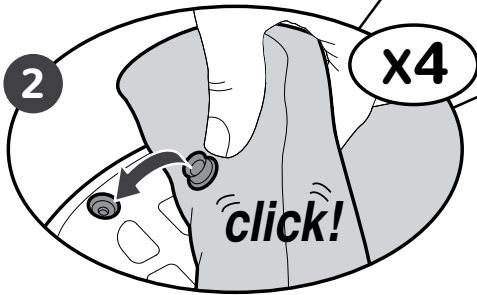
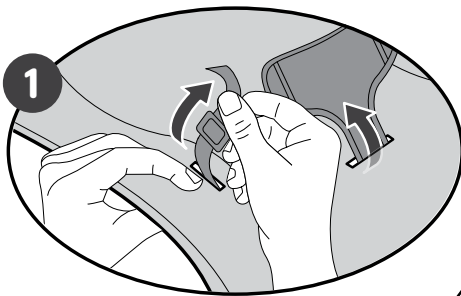

x4

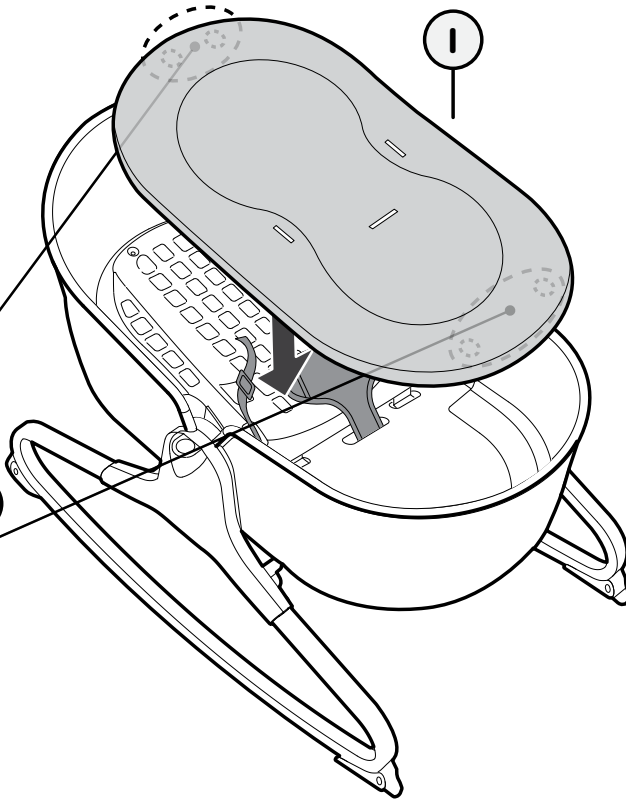

11.

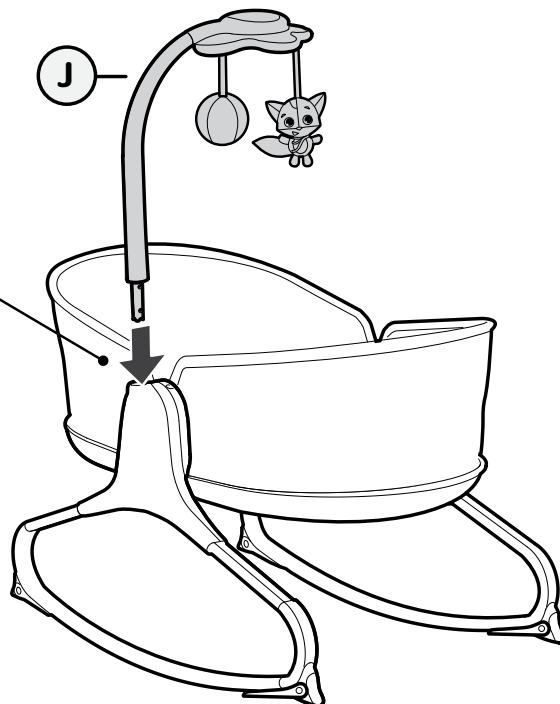
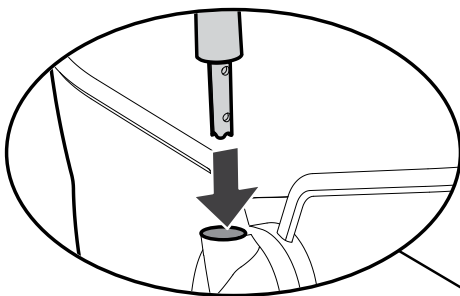

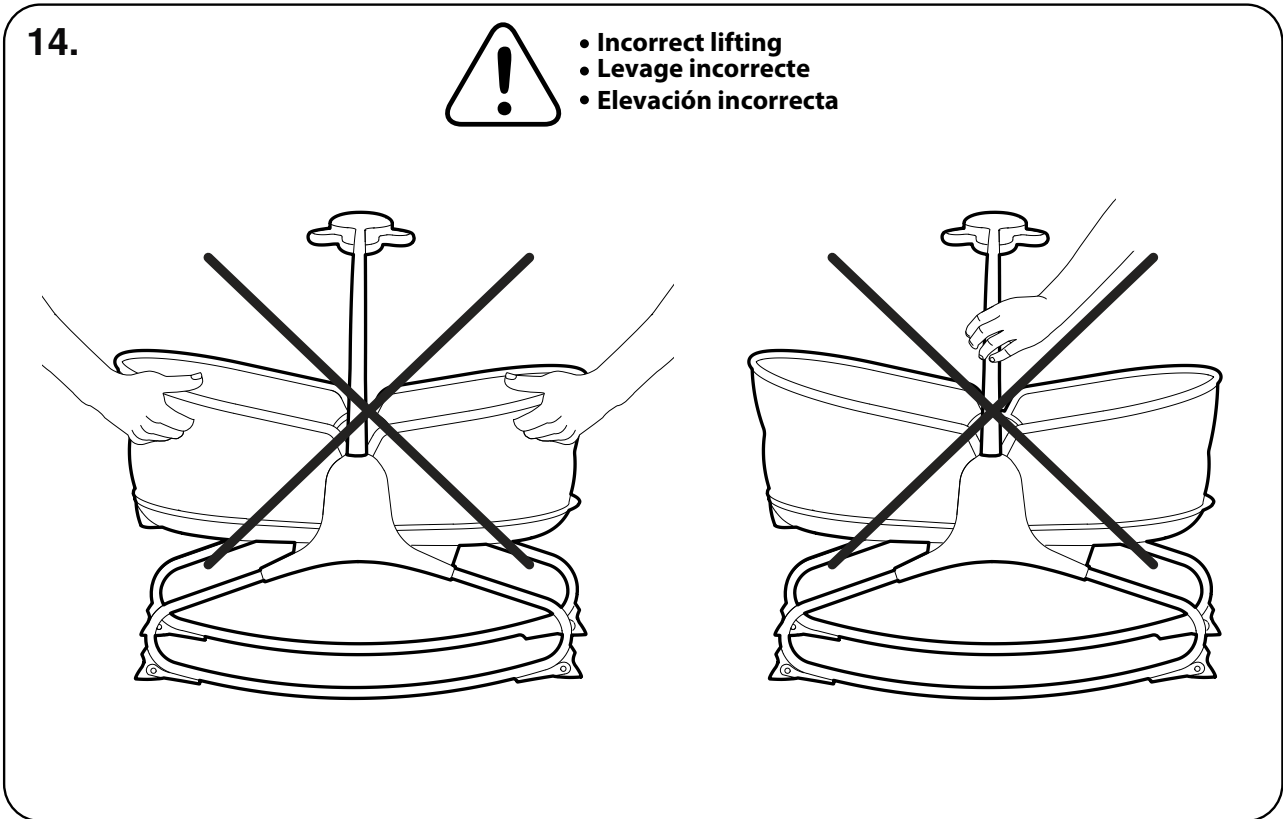
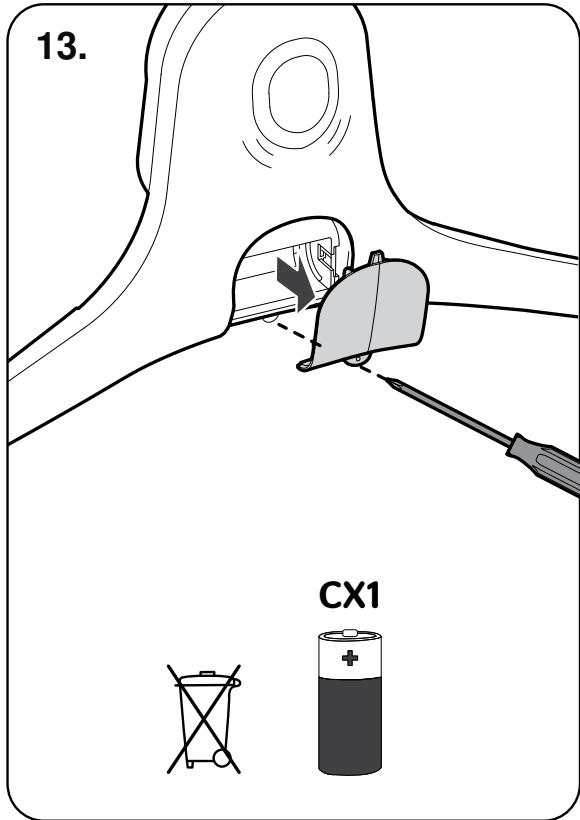
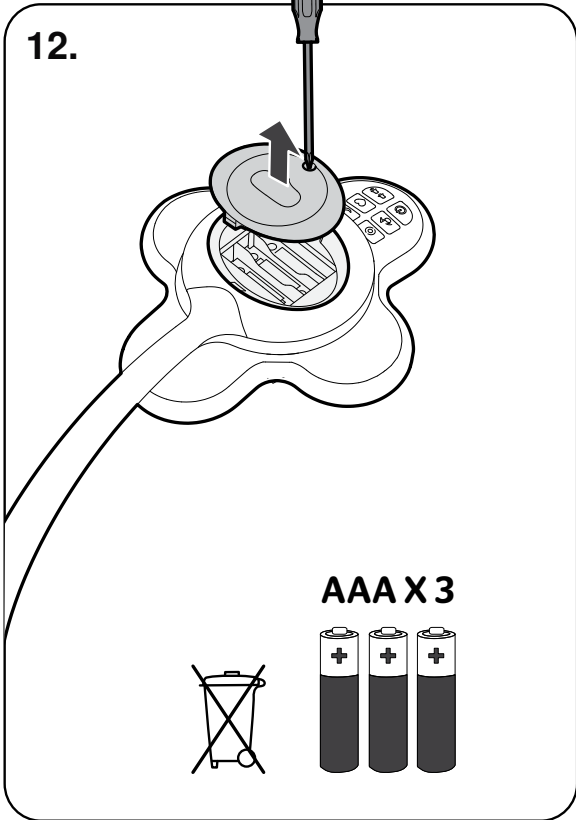
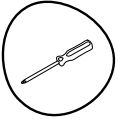

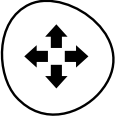

Operation
Fonctionnement
Operación

15.

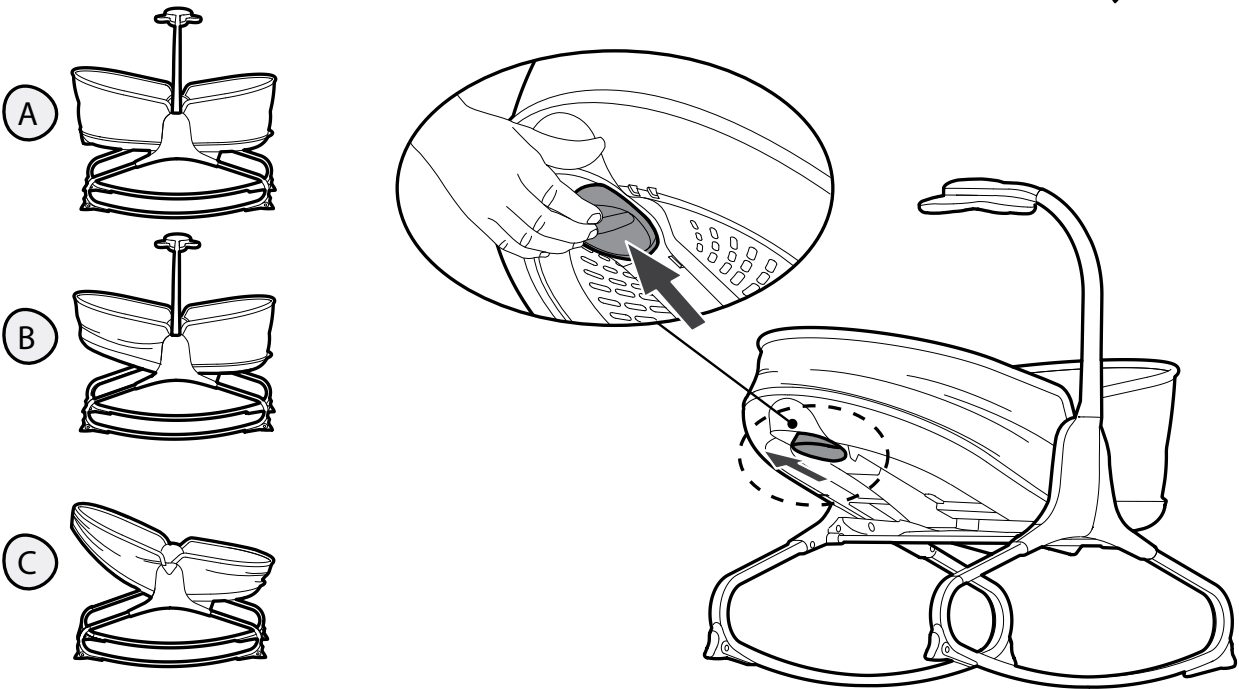

16.

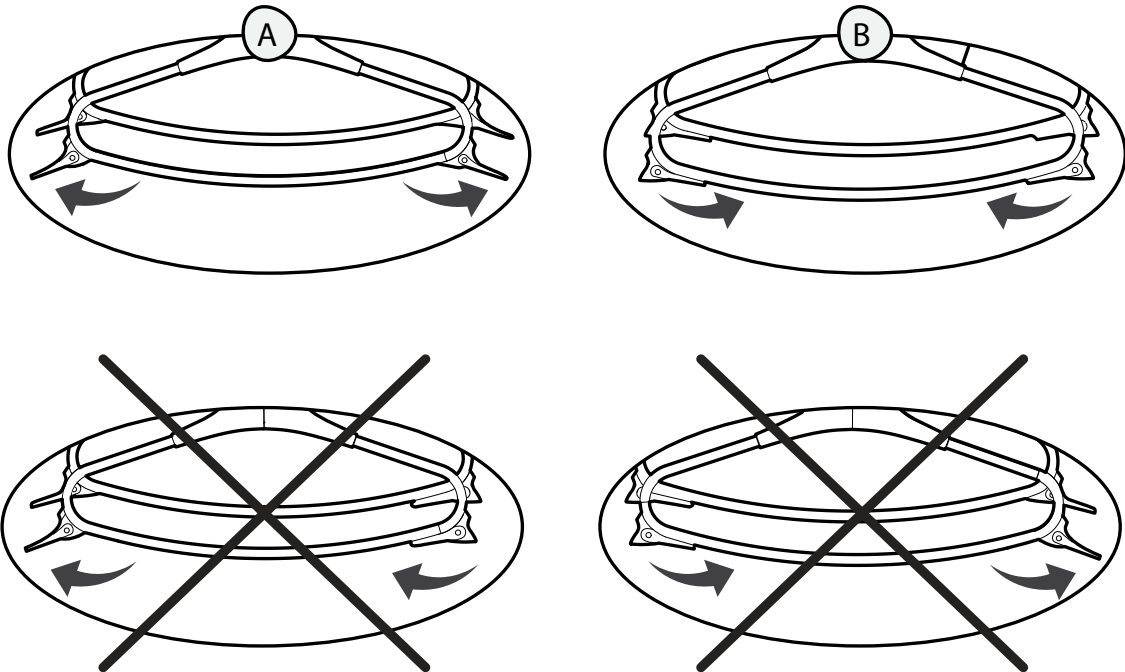



Operation
Fonctionnement
Operación

17.

ENGAGING MELODIES

MOVE SENSOR

ON / OFF

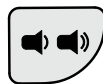

CALMING MELODIES

WHITE SOUND

LOW/HIGH

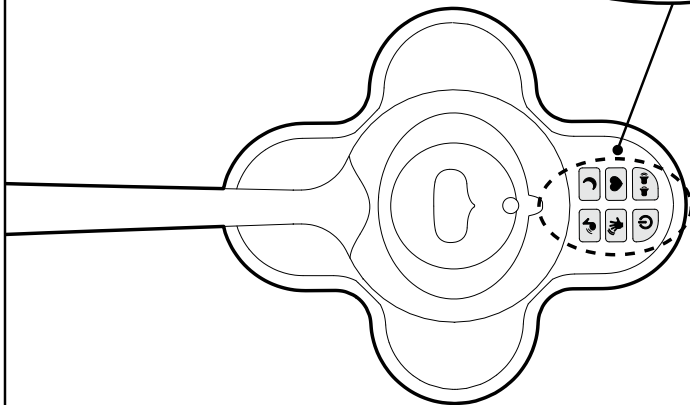

18.

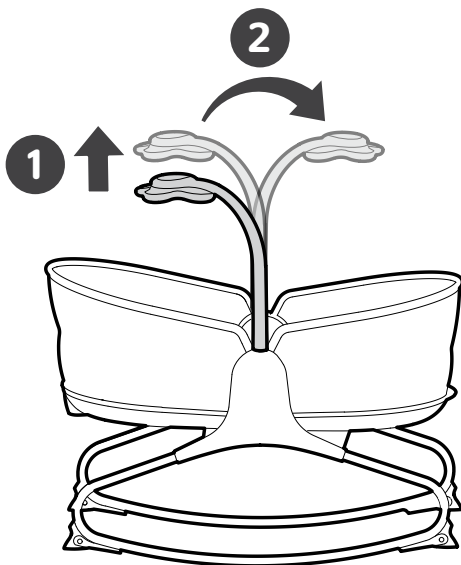

19.

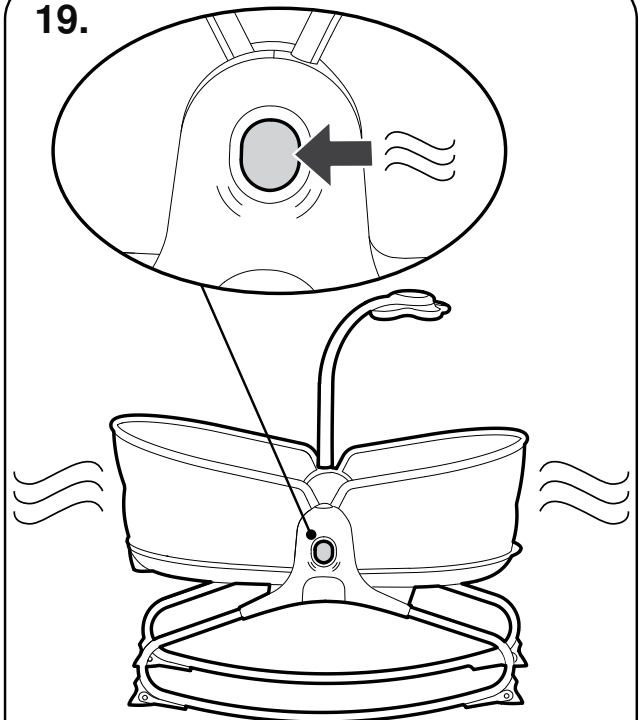

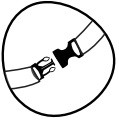

20.

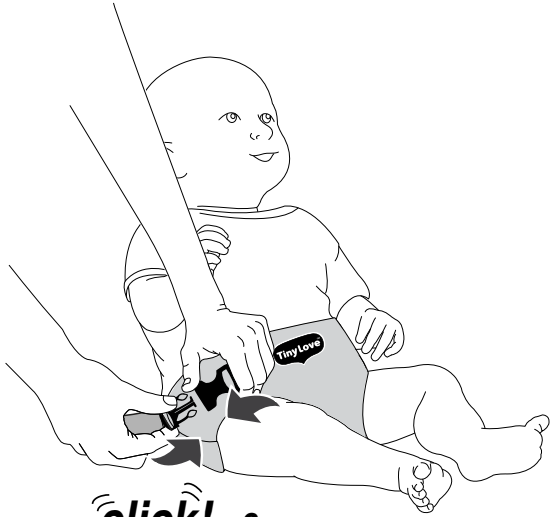

click! x2

21.

Operation
Fonctionnement
Operación

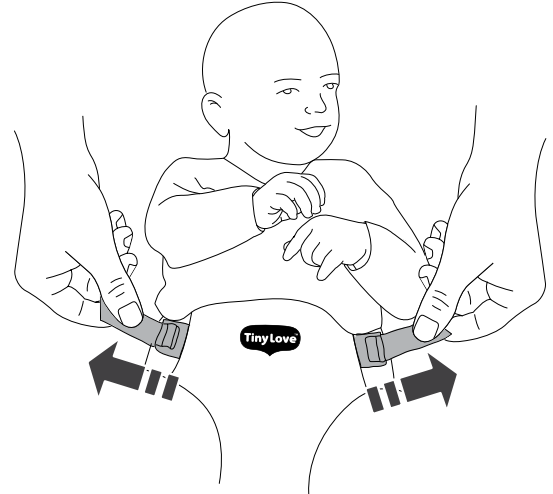

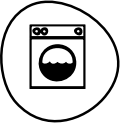

1

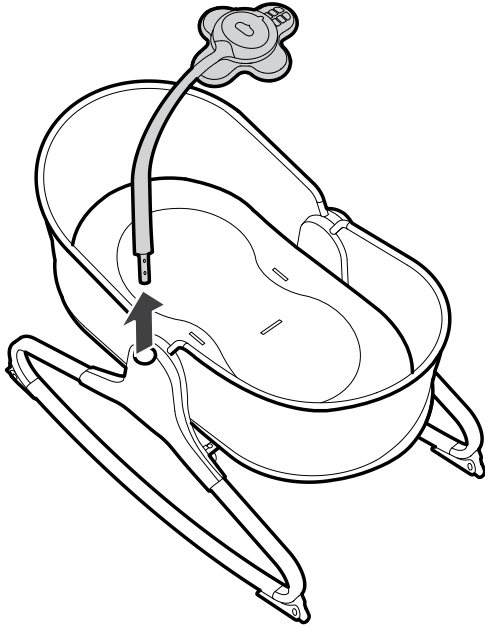

2

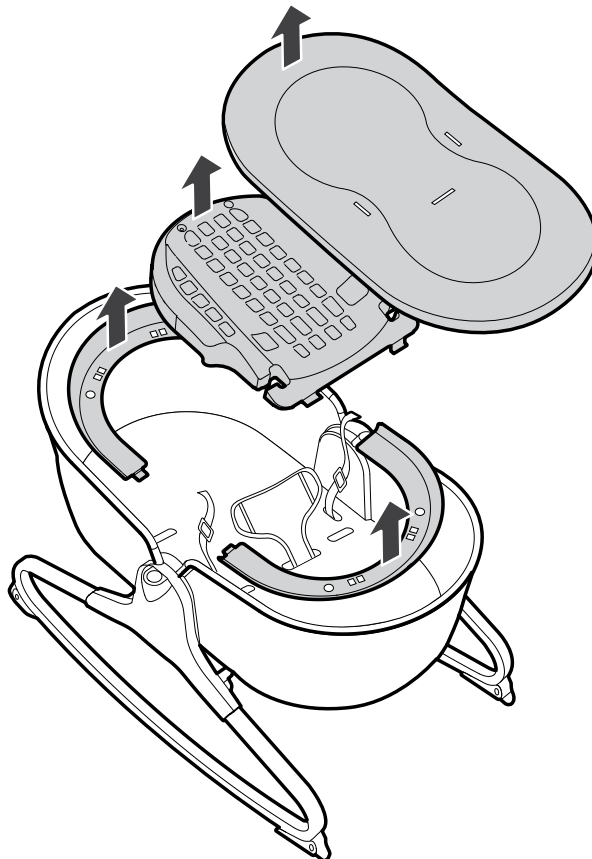



3

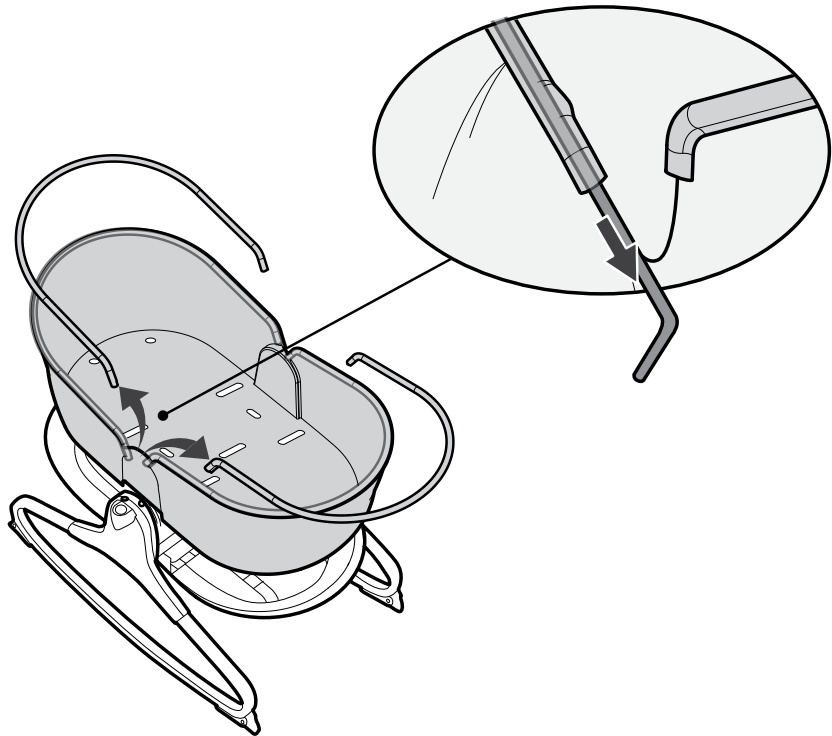
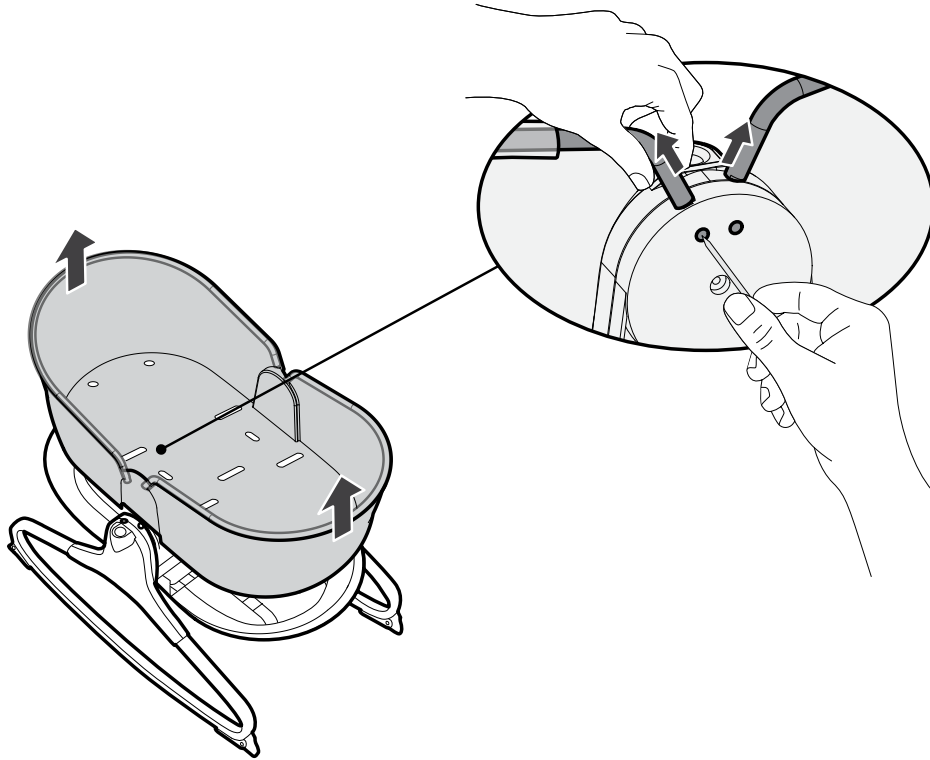

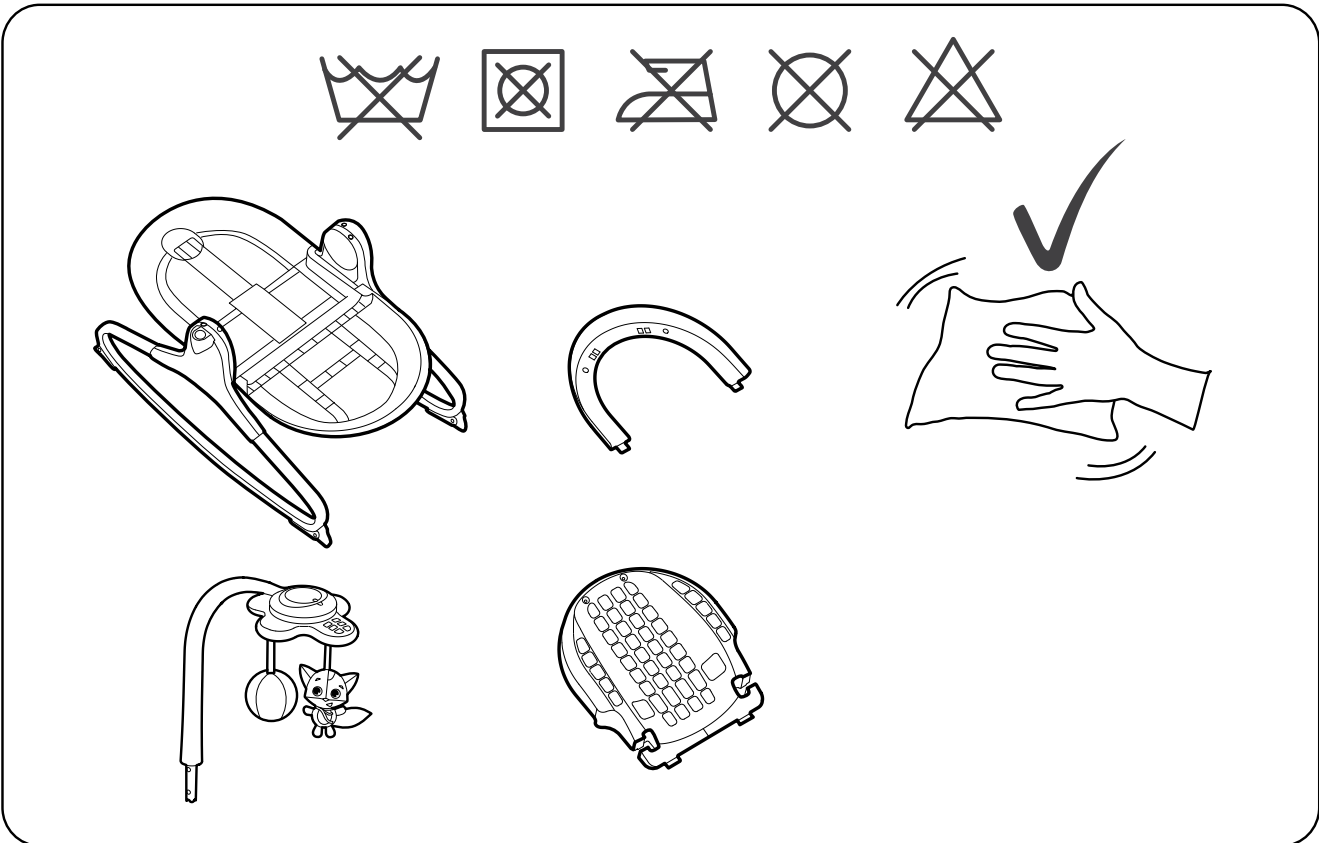
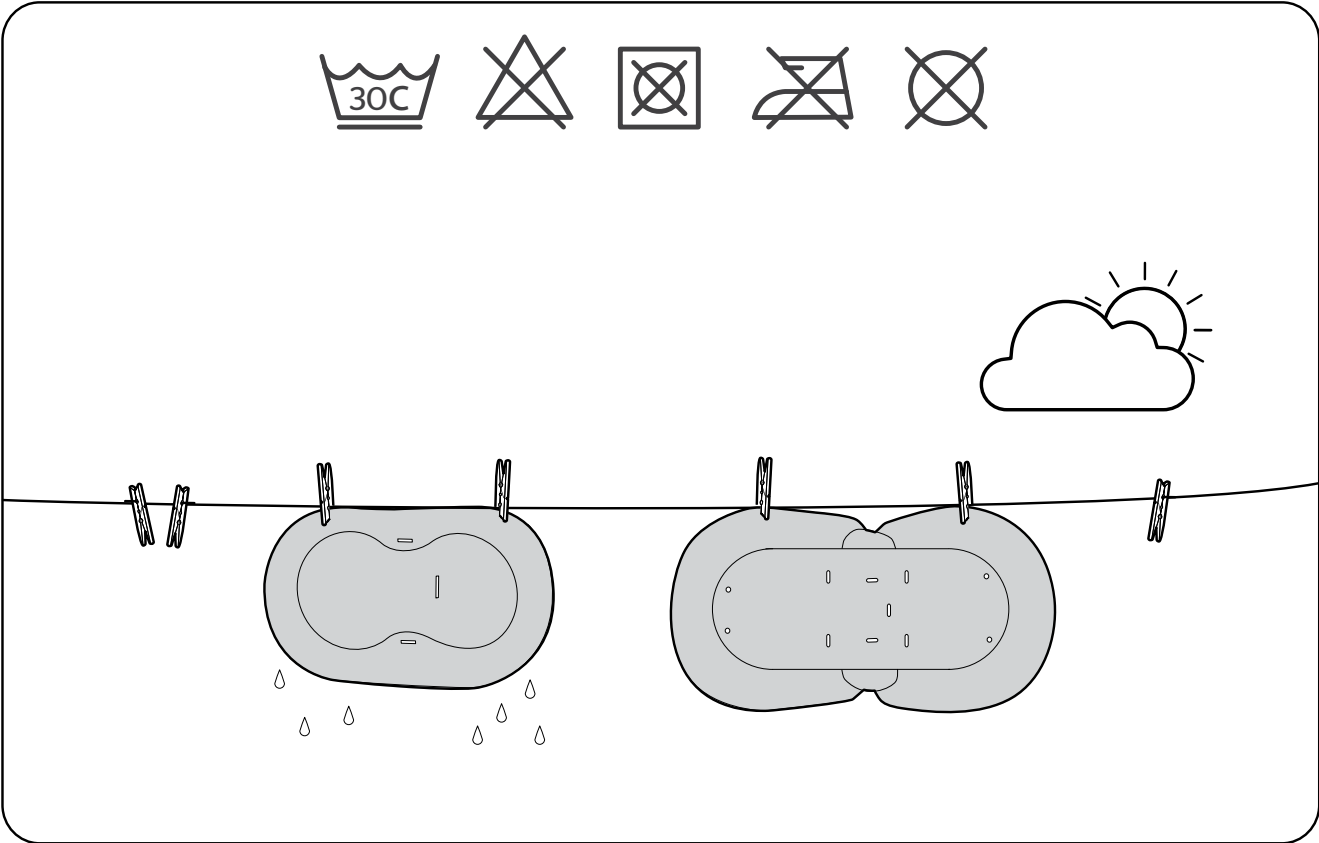
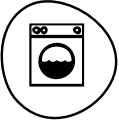



Tiny Love®

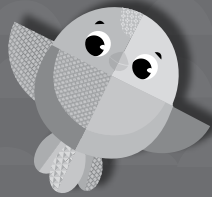

For more developmental information and playing tips please visit:

www.tinylove.com

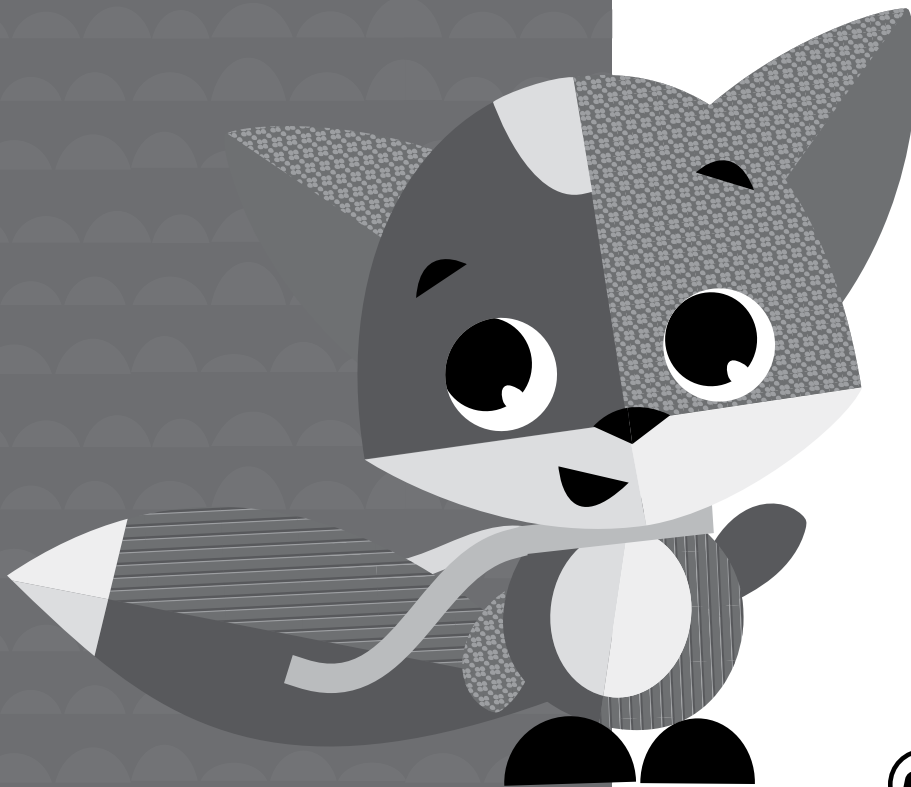

Manufactured by:
Tiny Love Ltd. Korendijk 5,
NL-5704 RD, Helmond.

© All rights reserved, Tiny Love Ltd.

E80411S461 01