

Tiny Love®



5-in-1 Here I Grow Stationary Activity Center

User Guide / Guía del Usuario

Models / Modelos WA106, WA111



Styles may vary.
Los estilos pueden variar.



5-in-1
Stationary Activity Center
by Tiny Love
Easy Assembly Video

Tools needed: Phillips head screwdriver (not included).
Requires two AA alkaline batteries (not included).
Herramienta necesaria:
Destornillador tipo Phillips (no incluidas).
Necesita dos baterías alcalinas AA (no incluidas).

Maximum weight: 30 lbs. (13.6 kg)
Maximum height: 32" (81.3 cm)
Toys: 0m+ when used as stand-alone
Máximo peso: 30 libras (13.6 kg)
Máximo altura: 32 pulg. (81.3 cm)
Juguetes: 0m+ cuando se usan solos

Read all instructions before assembly and use of the product.

- Keep instructions for future use.
- Do not use the product if it is damaged or broken.
- Failure to follow these warnings and the assembly instructions could result in injury or death.

IMPORTANT:

For use as an Infant Activity Center/ Baby Balance Board:

- Recommended for indoor use.
- Adult assembly required.
- **DO NOT** use any replacement parts not provided and approved by Dorel Juvenile Group. **DO NOT** substitute parts or try to modify the product in any way. Parts not provided and approved by Dorel Juvenile Group may result in an unsafe product.
- Baby must be able to sit up unassisted, must not weigh more than 30 lbs. (13.6 kg) or be taller 32 in. (81.3 cm).
- Discontinue use of product as an infant activity center/ baby balance board when baby can walk unassisted or when child is able to climb out.
- **NEVER** leave child unattended. Always keep child in view while in product.
- Allow only the child's toes to touch the cover of the jumping platform or the floor. **DO NOT** allow the child to stand flat footed on the cover of the jumping platform or the floor in any position.
- **NEVER** use jumping platform if the child can touch the floor while the jumping platform is installed.
- **NEVER** adjust height with child in seat. **ALWAYS** adjust height before placing child in seat.

Lea todas las instrucciones antes del ensamblado y uso del producto.

- Guarde las instrucciones para uso futuro.
- **NO** utilice el producto si está dañado o roto.
- El no seguir estas advertencias y las instrucciones de ensamblado puede resultar en lesiones personales o la muerte.

IMPORTANTE:

Para usar como centro de actividades para niños/balancín para bebés:

- Recomienda para uso en interiores.
- Un adulto debe de ensamblar el montaje.
- **NO** use ninguna pieza de repuesto que no sea proporcionada ni aprobada por Dorel Juvenile Group. **NO** reemplace partes ni intente modificar el producto de ninguna manera. El uso de piezas no proporcionadas o aprobadas por Dorel Juvenile Group puede resultar en un producto poco seguro.
- El bebé debe sentarse sin ayuda ajena y no puede pesar más de 13,6 kg y no medir más de 76,2 cm de estatura.
- Descontinúe el uso del producto como centro de actividades para niños/balancín para bebés cuando el niño aprenda a caminar sin ayuda o pueda trepar y salir del producto.
- **NUNCA** deje al niño sin supervisión. Siempre mantenga al niño a la vista mientras está en el producto.
- Solo permita que el niño toque la plataforma de salto o el suelo con las puntas de los dedos del pie. **NO** permita que el niño se pare con toda la planta del pie sobre la tapa de la plataforma de salto el piso en cualquier posición.
- **NUNCA** use la plataforma de salto si el niño puede tocar el piso con la plataforma de salto instalada.
- **NUNCA** ajuste la altura con el niño sentado. **SIEMPRE** ajuste la altura antes de sentar al niño.

⚠ WARNING:

FALL HAZARD:

Babies can **FALL** from product resulting in head injuries.

- **NEVER** leave child unattended. **ALWAYS** keep child in view while in stationary activity center.
- **NEVER** use near stairs, steps, pools, hot surfaces or areas that may be hazardous to a child.
- To avoid tip over, place product on a flat, level surface.

STRANGULATION HAZARD:

Strings can cause **STRANGULATION**.

- **DO NOT** place items with a string around child's neck, such as hood strings or pacifier cords.
- **DO NOT** suspend strings over product or attach strings to toys.

For use as a toddler play table:

- When child can stand up and walk unassisted to 5 years old.

For use as a child stool and table:

- When child is from 2 to 5 years old or weights up to 50 lbs. (22.7 kg).

⚠ ADVERTENCIA:

PELIGRO DE CAÍDA:

Los bebés pueden **CAERSE** del producto y lesionarse la cabeza.

- **NUNCA** deje al niño sin supervisión. Siempre mantenga al niño a la vista mientras está en el centro de actividades fijo.
- **NUNCA** use el producto cerca de escaleras, escalones, piletas, superficies calientes o zonas que puedan ser peligrosas para un niño.
- Para evitar que el producto se vuelque, colóquelo sobre una superficie plana y nivelada.

PELIGRO DE ESTRANGULACIÓN:

Las correas pueden causar **ESTRANGULACIÓN**.

- **NO** coloque objetos con correa alrededor del cuello del niño, como capuchas o chupetes.
- **NO** eje correas colgando sobre el producto ni las fije a los juguetes.

Para usar como mesa de juego para niños:

- Cuando el niño puede ponerse de pie y caminar sin ayuda hasta los 5 años.

Para usar como banquito y mesa:

- Cuando el niño tiene de 2 a 5 años o pesa hasta 50 libras (22.7 kg).

Keep These Instructions For Future Use

- Remove all contents from packaging and discard box, protective plastic covering and/or poly bags.
- Wipe down activity center parts with warm soapy water before use.
- Lay out and identify all parts.
- Please do not return this product to the place of purchase. To address any issues, please visit us at www.tinylove.com to chat with us there. You can also text us at (812) 652-2525 or call Consumer Care at (888) 846-9568. Have your model number and date code (manufacture date located on the bottom of the tray assembly) ready.

Guarde estas instrucciones para su uso futuro

- Retire todo el contenido del embalaje y deseche la caja, el protector de plástico y/o las bolsas de polietileno.
- Limpie las piezas del andador con agua tibia y jabonosa antes de usar.
- Despliegue e identifique todas las piezas.
- Por favor no devuelva este producto al lugar donde lo compró. Para abordar cualquier problema, visítenos en www.tinylove.com o chatee con nosotros para sacarse dudas. También puede enviarnos un mensaje al (812) 652-2525 o llamar al Servicio de Atención al Cliente al (888) 846-9568. Tenga a mano el número de modelo y el código de fecha (fecha de fabricación que se encuentran en la parte inferior del ensamblado de la charola).

FCC Statement

Información de FCC

This device complies with Part 15 of the FCC Rules. Operation is subject to the following two conditions:

1. This device may not cause harmful interference, and
2. This device must accept any interference received, including interference that may cause undesired operation.

RADIO AND TELEVISION INTERFERENCE

This equipment has been tested and found to comply with the limits for a Class B digital device, pursuant to Part 15 of the FCC rules. These limits are designed to provide reasonable protection against harmful interference in a residential installation. This equipment generates uses and can radiate radio frequency energy and, if not installed and used in accordance with the instructions, may cause harmful interference to radio communications. However, there is no guarantee that interference will not occur in a particular installation. If this equipment does cause harmful interference to radio or television reception, which can be determined by turning the equipment off and on, the user is encouraged to try to correct the interference by one or more of the following measures:

- Reorient or relocate the receiving antenna.
- Increase the separation between the equipment and the receiver.
- Connect the equipment into an outlet on a circuit different from that to which the receiver is connected.
- Consult the dealer or an experienced radio/TV technician for help.

Changes and Modifications not expressly approved by the manufacturer or registrant of this equipment can void your authority to operate this equipment under Federal Communications Commission's rules.

Este dispositivo cumple con el Apartado 15 de las Reglas FCC. El funcionamiento está sujeto a las siguientes dos condiciones:

1. Este dispositivo no debe provocar interferencias, y
2. Este dispositivo debe admitir las interferencias recibidas, incluso interferencias que causen un funcionamiento no deseado.

INTERFERENCIA CON RADIO Y TELEVISIÓN

Se ha comprobado que este equipo cumple los límites para dispositivos digitales de clase B, de acuerdo con el apartado 15 de las normas de la FCC. Estos límites han sido diseñados para proporcionar protección razonable contra interferencia en una instalación residencial. Este equipo genera y radia radiofrecuencias y, si no se instala y se utiliza según el manual de instrucciones, puede causar interferencias en comunicaciones por radio. Sin embargo, no se puede garantizar que dicha interferencia no ocurra en una instalación determinada. Si este equipo ocasiona interferencias perjudiciales en la recepción de radio o televisión, que puede comprobarse encendiendo y apagando el equipo, en cuyo caso el usuario está obligado a intentar corregir las interferencias tomando una o varias las siguientes medidas:

- Reoriente o re-instale la antena receptora.
- Aumente la separación entre el equipo y el receptor.
- Conecta el equipo a una toma de corriente en un circuito distinto de aquel al cual está conectado el receptor.
- Póngase en contacto con el distribuidor o con un técnico de radio y televisión.

Cualquier cambio o modificación que no se haya aprobado expresamente por el fabricante o el solicitante de este equipo, puede anular la garantía y el contrato de servicio técnico el solicitante de este equipo, puede anular la garantía y el contrato de servicio técnico.

Parts List

Lista de piezas

- A** Fabric seat
- B** Seat ring
- C** Cover
- D** Activity tray
- E** Legs (3)
- F** Stool/Jumping platform
- G** Piano (removable)
- H** Toys (removable) (5)

- A** Asiento de tela
- B** Anillo del asiento
- C** Tapa
- D** Bandeja de actividades
- E** Patas (3)
- F** Banquito/Plataforma de salto
- G** Piano
- H** Juguetes (desmontables) (5)

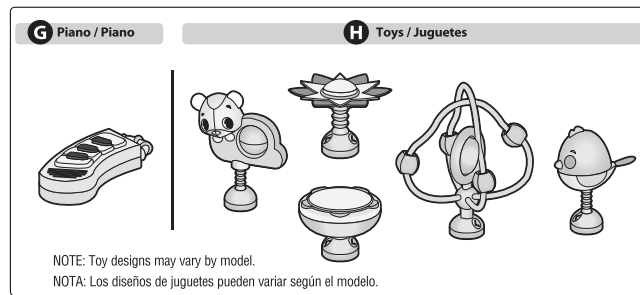

Note: For your convenience, the following parts may come pre-assembled:

A and **B**: Follow instructions to be certain they haven't loosened during shipping.

C and **D**: Separate parts by following step 1 below.

Nota: Para su comodidad, las siguientes piezas pueden venir preensamblada:

A y **B**: Siga las instrucciones para asegurarse de que no se hayan aflojado durante el envío

C y **D**: Separe las piezas siguiendo el paso 1 a continuación.

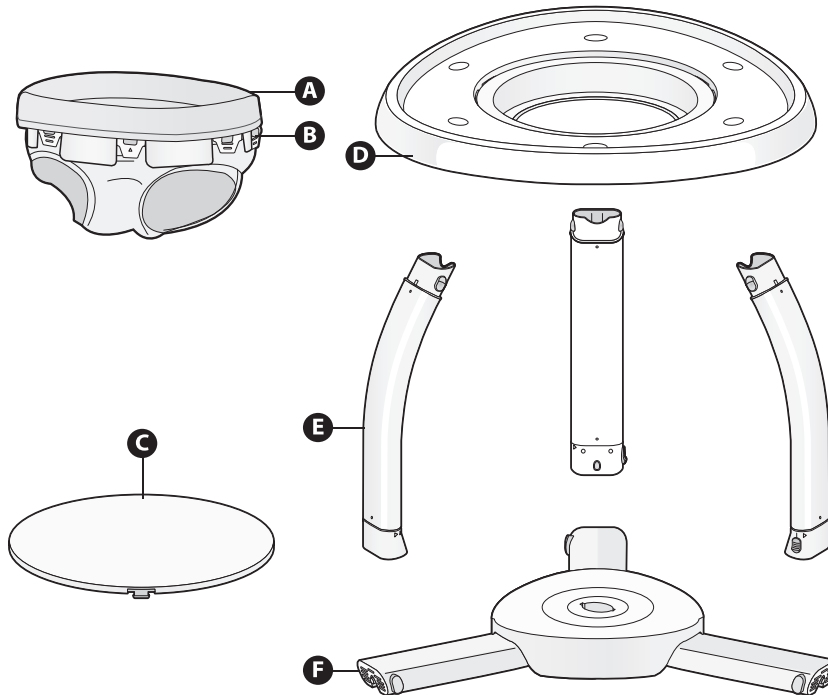

Assembly

Armado

1

Remove the Cover from the Main Tray C D:

Rotate the cover until the arrow on the cover is in line with the unlock symbol on the main tray. Lift cover off main tray. You will use the cover in step 3.

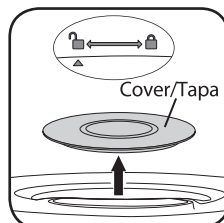

Retire la tapa de la bandeja principal C D:

Gire la tapa hasta que la flecha en la tapa se alinee con el símbolo de destrabado en la bandeja principal. Levante la tapa de la bandeja principal. Utilizará la cubierta en el paso 3.

2

Install Legs D E:

Turn activity tray upside down. Orient leg as shown with anti-slide foot upward. Push leg into opening and ensure locking tab snaps in place. Repeat on other two legs. Flip assembly onto its feet.

Instale las patas D E:

Voltee la bandeja de actividades boca abajo. Oriente la pata como se muestra, con el pie antideslizante hacia arriba. Empuje la pata en el orificio y asegúrese de que la lengüeta de traba se encaje en el lugar. Repita con las otras dos patas. Voltee el ensamblaje sobre sus pies.

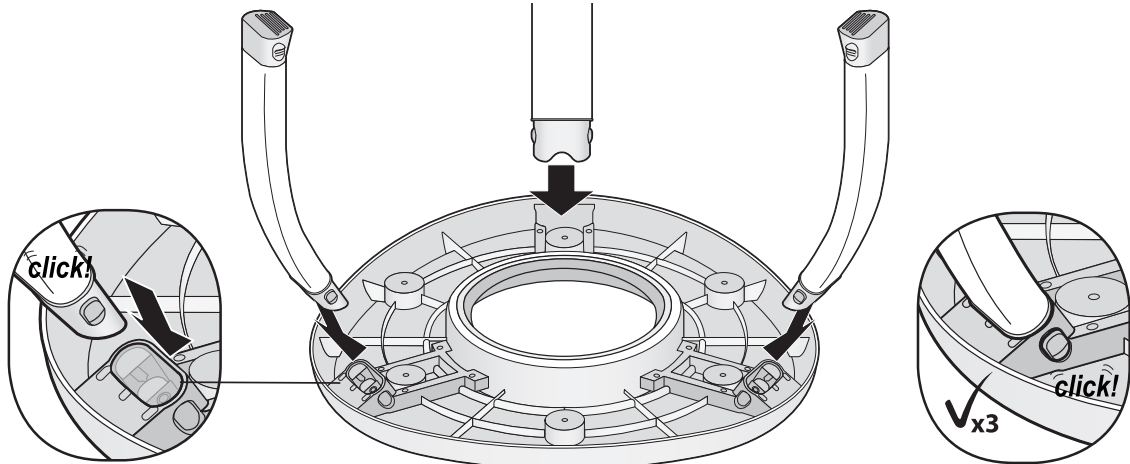

3

Assemble the Cover onto the Jumping Platform G F:

Position cover with knob facing up. Fit stool top into wide and narrow grooves on cover. Turn knob to lock cover. Flip assembly right side up.

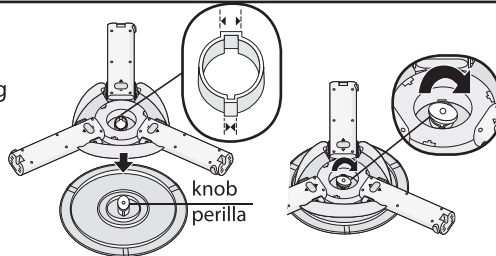

Fije la tapa a la plataforma de salto G F:

Ubique la tapa con la perilla hacia arriba. Coloque la tapa en la parte superior del banquito. Gire la perilla para trazarla. Voltee el ensamblaje.

4

Assemble Jumping Platform to the Main Assembly E F:

Snap the jumping platform onto the three knobs on the lower legs. Press firmly to ensure it is secured. NOTE: Never install the jumping platform to the main assembly without the cover in place.

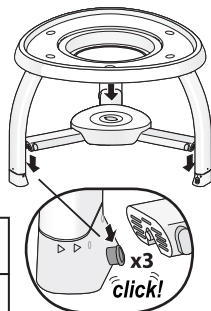

Monte la plataforma de salto en la estructura principal E F:

Encaje la plataforma de salto en las tres perillas de las patas inferiores. Presione firmemente para que quede asegurada. Presione firmemente para que quede asegurada. NOTA: Nunca instale la plataforma de salto en la estructura principal sin la tapa en su lugar.

⚠ WARNING:
Make certain all legs and jumping platform are fully secured before proceeding.

⚠ ADVERTENCIA:
Asegúrese de que todas las patas y la plataforma de salto estén bien aseguradas antes de continuar.

5

To Attach Seat Pad A B: (may be pre-assembled)

(A) Ensure seat pad is in right orientation with print on inside and plain fabric exposed. Place seat pad into seat ring with triangle tab aligning with triangle on front of seat ring. Note: The seat pad tab with a triangle (all other tabs have 2 lines) should line up with the widest post.

(B) Insert the 8 tabs on seat pad into grooves on seat ring and fasten them to 8 posts.

To Attach Seat to Tray:

(C) With the top of the tray facing up, place seat ring into center of the tray and press down until you hear two loud clicks. NOTE: Apply pressure around entire seat ring to ensure it snaps into place.

IMPORTANT: Fabric seat must be secure before use. To make certain, pull up on seat fabric above each tab. NOTE: To detach fabric for washing, see *Convert To Table* section.

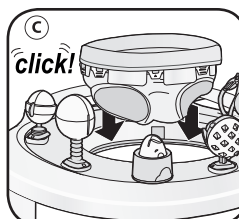
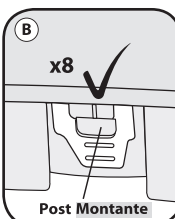
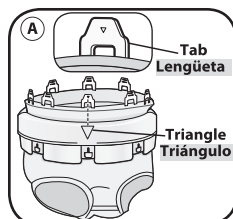

Para colocar la almohadilla del asiento A B: (puede ser premontado)

(A) Asegúrese de que la almohadilla del asiento tiene la orientación correcta observando la impresión del lado de adentro y la tela lisa del lado de afuera. Coloque la almohadilla del asiento en el anillo del asiento con lengüeta con un triángulo alineado al triángulo en el anillo del asiento. Nota: La lengüeta de la almohadilla del asiento con un triángulo (las otras lengüetas tienen 2 líneas) debería alinearse con el montante más ancho.

(B) Inserte las 8 lengüetas de la almohadilla del asiento en las ranuras ubicadas en el anillo del asiento y sujetar las lengüetas a los 8 montantes.

Para colocar el asiento a la bandeja:

(C) Con la parte superior de la bandeja hacia arriba, coloque el anillo del asiento en el centro de la bandeja y presione hacia abajo hasta escuchar dos clics fuertes.

NOTA: Al aplicar presión alrededor de todo el anillo de asiento para asegurar que encaje en su lugar. **IMPORTANTE:** El asiento de tela tiene que quedar bien asegurado antes de usar. Para verificar esto, tire hacia arriba de la tela del asiento sobre cada lengüeta. NOTA: Para separar la tela para lavarla, consulte la sección *Convertir a mesa*.

⚠ WARNING:
Check seat tabs for security before each use.

⚠ ADVERTENCIA:
Controle que las lengüetas del asiento estén bien aseguradas antes de cada uso.

6

Install and Replace Batteries G:

Using Phillips head screwdriver, remove battery compartment door on piano toy. Insert two AA batteries (not included) into the compartment as indicated. Replace and secure battery door. Note: Reference battery compartment for proper battery orientation.

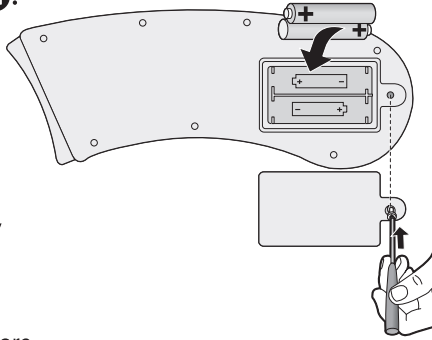

Instale y reemplace las baterías G:

Utilizando un destornillador tipo Phillips, abra la tapa del compartimento para pilas en el piano de juguete. Introduzca dos pilas alcalinas tipo AA (no incluidas), tal como se muestra. Coloque y cierre la tapa del compartimento para pilas. Note: Vea las marcas en el compartimento para pilas para colocarlas adecuadamente según su polaridad.

Troubleshooting: Install new batteries and re-try function before calling Consumer Care on electronics. We recommend alkaline batteries for longer battery life.

Solución de problemas: Antes de llamar al Atención al cliente para consultas sobre artefactos de electrónicos, coloque baterías nuevas y trate de hacerlo funcionar otra vez. Recomendamos usar baterías alcalinas para prolongar la vida útil de la batería.

BATTERY CAUTION • Keep these instructions as they contain important information. • We recommend alkaline batteries for longer battery life. • **DO NOT** mix old and new batteries. • **DO NOT** mix alkaline, standard (carbon zinc), or rechargeable (nickel cadmium) batteries. • Non-rechargeable batteries are not to be recharged. • Rechargeable batteries are to be removed from the unit before being charged. • Rechargeable batteries are only to be charged under adult supervision. • Only batteries of the same or equivalent type as recommended are to be used. • Batteries are to be inserted with the correct polarity. • Exhausted batteries are to be removed from the unit. • The supply terminals are not to be short-circuited. • Check that all contact surfaces are clean and bright before installing batteries. • **DO NOT** submerge any part of the product in water. • Dispose of batteries safely. • Remove batteries when stored for long periods of non-use.

PRECAUCIÓN PARA LAS BATERÍAS • Guarde estas instrucciones, ya que contienen información importante. • Recomendamos usar baterías alcalinas para prolongar la vida útil de la batería. • **NO** mezcle baterías viejas y nuevas. • **NO** mezcle baterías alcalinas, estándar (carbón-zinc) o recargables (níquel-cadmio). • Las baterías no recargables no deben ser recargadas. • Las baterías recargables deben retirarse de la unidad antes de proceder a su carga. • Las baterías recargables sólo deben recargarse bajo la supervisión de un adulto. • Sólo se deben utilizar baterías del mismo tipo o de tipo similar, tal como se recomienda. • Las baterías deben colocarse de modo que las respectivas polaridades coincidan. • Las baterías agotadas deben retirarse de la unidad. • Los terminales eléctricos no deben cortocircuitarse. • Antes de instalar las baterías, verifique que todas las superficies de contacto estén limpias y brillantes. • **NO** sumerja ninguna parte del producto en agua. • Deseche las baterías en forma segura. • Si el producto permanece almacenado durante largos períodos sin ser usado, retire las baterías.

7

Attach Piano G:

Reach under tray and press button up. Note: It doesn't matter which location — toys are interchangeable.

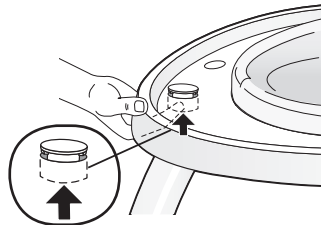

Align slot on bottom of piano to button and slide piano toward outer edge of tray into place. NOTE: Reverse procedure to remove piano.

Coloque el piano G:

Por debajo de la bandeja, presione el botón hacia arriba. Nota: no importa la ubicación, los juguetes se pueden intercambiar.

Alinee la ranura en la parte inferior del piano con el botón y deslice el piano hacia el borde exterior de la bandeja hasta que se encaje en el lugar. NOTA: Realice el procedimiento inverso para quitar el piano.

8

Attach 4 Toys H:

Reach under tray and press button up under each toy. Insert toy in opening, push down and turn toy clockwise into place. Repeat for other 3 toys.

To Remove Toys for Play: Reach under tray and press up on button under each toy. Turn toy counter-clockwise and pull up.

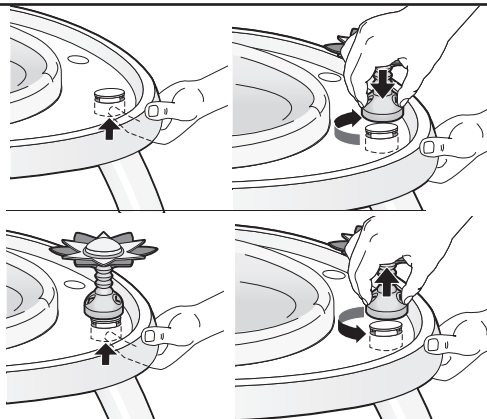

Coloque los 4 juguetes H:

Por debajo de la bandeja, presione el botón hacia arriba para cada juguete. Coloque el juguete en la ranura, empuje hacia abajo y gire el juguete en dirección de las agujas del reloj hasta que se encaje en el lugar. Repita el procedimiento con los otros 3 juguetes.

Quite los juguetes para jugar: Por debajo de la bandeja, presione el botón hacia arriba para cada juguete. Gire el juguete en dirección contraria de las agujas del reloj y tire hacia arriba.

1

Adjusting Height E:

- A Press jumping platform button and release from lower leg.
- B Press leg height button and slide button down.
- C Twist foot and adjust height to position 1, 2 or 3.
- D Twist foot back to in-use position.
- E Reattach jumping platform to lower leg.

F Repeat above steps to ensure that **all three legs** are set to the same height.

G Adjust height so your baby can stand comfortably making sure that only the ball of each foot is touching the floor/ jumping platform. If the ball of each foot does not touch the floor/ jumping platform, lower the height. If baby stands flat footed, raise the height. Note: Discontinue use of the jumping platform if baby can stand flat footed in the highest position. Discontinue use of the seat if baby can stand flat footed on the floor.

IMPORTANT: Always ensure that the legs are secure and the legs are set at the same height before each use.

Ajuste la altura E:

- A Presione el botón de la plataforma de salto y quítela de la pata inferior.
- B Presione el botón para ajustar la altura de la pata y deslice el botón hacia abajo.
- C Gire el pie y ajuste la altura a la posición 1, 2 o 3.
- D Gire el pie de vuelta a su lugar para ubicarlo en la posición de uso.
- E Vuelva a colocar la plataforma de salto en la pata inferior.

F Repita los pasos anteriores para asegurarse de que **las tres patas** estén a la misma altura.

G Ajuste la altura de manera que su bebé pueda pararse cómodamente apoyando solamente las puntas de los pies sobre el piso/ la plataforma de salto. Si el bebé no puede tocar el piso/ la plataforma de salto con la punta de los pies, baje la altura. Si el bebé puede apoyar bien todo el pie, suba la altura. Nota: Descontinúe el uso si el bebé puede pararse apoyando todo el pie en la posición más alta. Descontinúe el uso si el bebé puede apoyar toda la planta del pie sobre el piso.

IMPORTANTE: Siempre asegúrese de que las patas estén seguras y las patas estén a la misma altura antes de cada uso.

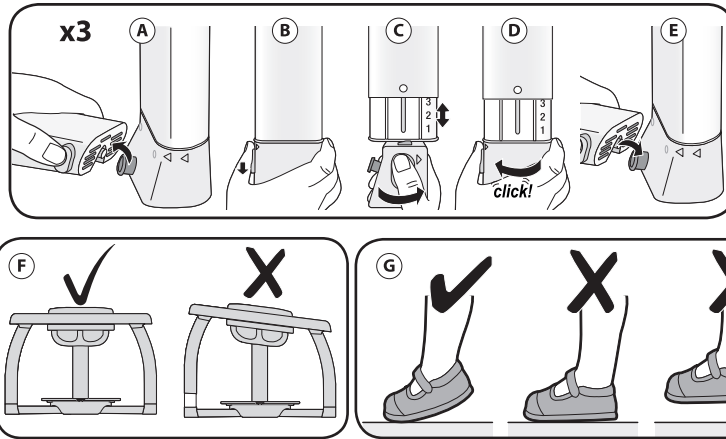

CAUTION:
NEVER adjust height with your child in seat.
ALWAYS adjust before placing child in seat.

PRECAUCIÓN:
NUNCA ajuste la altura con el niño sentado. SIEMPRE ajuste la altura antes de sentar al niño.

2

Spin and Jump Features:

Your child can spin 360° in the seat and jump on the center on the jumping platform.

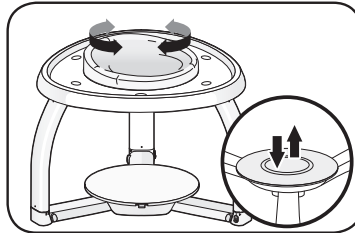

Funciones de giro y salto:

El niño puede girar 360° en el asiento y saltar en el centro de la plataforma de salto.

3

Music G:

Adjust music volume to any of 3 levels. Turn off to conserve batteries.

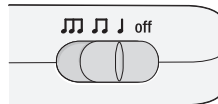

Música G:

Ajuste el volumen de la música a uno de los 3 niveles. Apague para conservar las baterías.

Convert to Play Table and Stool

Conviértalo mesa de juegos y en banquito

1

Remove Fabric Seat and Seat Ring A B:

- A Locate and push out the 3 seat ring tabs under the tray.
- B Push seat ring out of tray.
- C Disengage the tabs around the seat ring and remove seat pad.

See washing instructions on page 7.

NOTE: Remove toys, if desired, by referring to the *Attach Toys* section.

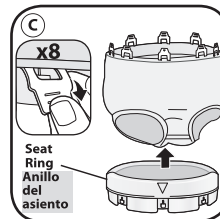
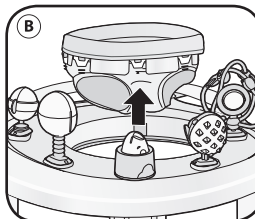
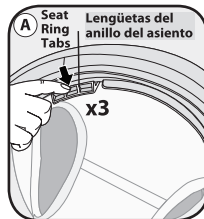

Quite el asiento de tela y el anillo del asiento A B:

- A Ubique y empuje hacia afuera de las 3 lengüetas del anillo que hay debajo de la bandeja.
- B Tire del anillo del asiento hasta sacarlo de la bandeja.
- C Destrahe las lengüetas ubicadas alrededor del anillo del asiento y quite la almohadilla del asiento.

Vea las instrucciones de lavado en la página 7.

NOTA: Retire los juguetes, si lo desea, consultando la sección *Coloque los juguetes*.

2

Assemble the Stool G F:

A Press button on jumping platform's leg and pull leg up and out (for 3 legs). Remove jumping platform.

B Turn jumping platform upside down, turn knob to unlock, and remove cover. Set cover aside for step 3.

C To bend legs:

- 1** Press button on underside of each leg and
- 2** pull leg out to release it.
- 3** Rotate leg up, then
- 4** press leg downward until it clicks.

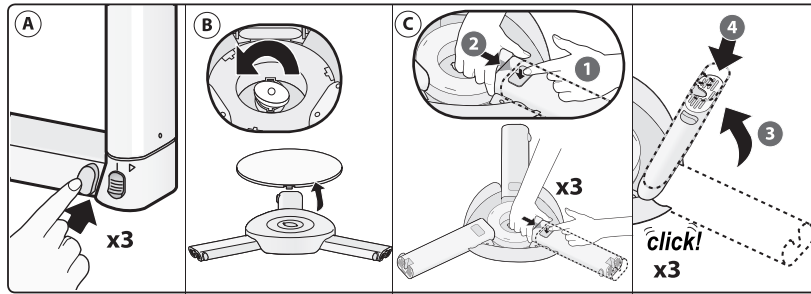

Arme el banquito G F:

A Presione el botón en la pata de la plataforma de salto, tire la pata hacia arriba y sáquela (repita el procedimiento para las 3 patas). Quite la plataforma de salto.

B De vuelta la plataforma de salto, gire la perilla para desbloquearla y quite la tapa. Deje la tapa a un lado para el paso 3.

C Para doblar las patas:

- 1** Presione el botón en la parte inferior de cada pata y
- 2** tire de la pata para liberarla.
- 3** Gire la pata y luego
- 4** presione la pata hacia abajo hasta que haga clic.

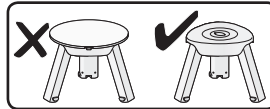

⚠ WARNING:

To avoid serious injury, **ALWAYS** make certain all legs are fully secured before sitting on stool. **DO NOT** use cover when using the stool. **ALWAYS REMOVE** cover.

⚠ ADVERTENCIA:

Para evitar lesiones graves, **SIEMPRE** verifique que todas las patas estén bien aseguradas antes de sentarse en el banquito. **NO** use la tapa cuando use el banquito. **SIEMPRE RETIRE** la tapa.

3

Assemble the Cover to the Main Tray G D:

Place the cover into the seat opening with the arrow on the cover lined up with the unlock symbol on the activity center. Rotate the cover until the arrow on the cover is in line with the lock symbol on the activity center.

NOTE: Remove the toys, if desired, referring to the *Attach Toys* section.

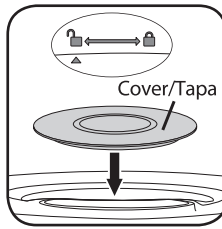

Coloque la tapa en la bandeja principal G D:

Coloque la tapa en la abertura del asiento con la flecha en la tapa alineada con el símbolo de destrabado en el centro de actividades. Gire la tapa hasta que la flecha en la tapa se alinee con el símbolo de trabado en el centro de actividades.

NOTA: Retire los juguetes, si lo desea, consultando la sección *Coloque los juguetes*.

Care and Maintenance

- Grip Strips: **ALWAYS MAKE SURE GRIP STRIPS ARE KEPT CLEAN.** Clean grip strips with water only.
- Base and Tray Assembly: Surface wash with warm soapy water and allow to drip dry. Be sure to keep product away from direct sunlight or heat.
- Toys: **DO NOT SUBMERGE TOYS IN WATER.** Surface wash and towel dry all toys. NOTE: Make sure to wring out cloth thoroughly beforehand and allow to drip dry before use.
- Wash Seat Pad: Machine-wash in cold water on gentle cycle. Drip dry or line dry. No bleach. No iron.
- Assemble Seat Pad: See step 4 in *Assemble Fabric Seat* section for details.

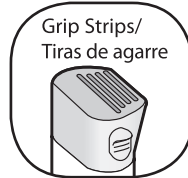

Cuidado y mantenimiento

- Tiras de agarre: **SIEMPRE MANTENGA LAS TIRAS DE AGARRE LIMPIAS.** Límpielas con agua solamente.
- Base y bandeja: Limpie la superficie con agua tibia y jabonosa y deje secar. Asegúrese de mantener el producto alejado de la luz directa del sol o el calor.
- Juguetes: **NO SUMERJA LOS JUGUETES EN EL AGUA.** Límpielos por fuera y séquelos con un trapo. NOTE: Asegúrese de escurrir bien el trapo antes y aje secar antes de volver a usar.
- Lave la almohadilla del asiento: Lave a máquina con agua fría en un ciclo para ropa delicada. Deje secar colgada y sin escurrir. No use blanqueador. No lo planche.
- Lave la almohadilla del asiento: Consulte el paso 4 en la sección *Arme el asiento de tela* para obtener detalles.

One (1) Year Limited Warranty

Dorel Juvenile Group, Inc. warrants to the original purchaser that this product (5-in-1 Stationary Activity Center) is free from material and workmanship defects when used under normal conditions for a period of one (1) year from the date of purchase. Should the product contain defects in material or workmanship Dorel Juvenile Group, Inc., will repair or replace the product, at our option, free of charge. Purchaser will be responsible for all costs associated with packaging and shipping the product to Dorel Juvenile Group Consumer Relations Department at the address noted on front page and all other freight or insurance costs associated with the return. Dorel Juvenile Group will bear the cost of shipping the repaired or replaced product to the purchaser. Product should be returned in its original package accompanied by a proof of purchase, either a sales receipt or other proof that the product is within the warranty period. This warranty is void if the owner repairs or modifies the product or the product has been damaged as a result of misuse.

This warranty excludes any liability other than that expressly stated previously, including but not limited to, any incidental or inconsequential damages.

SOME STATES DO NOT ALLOW THE EXCLUSION OR LIMITATION OF INCIDENTAL OR CONSEQUENTIAL DAMAGES, SO THE ABOVE LIMITATION OR EXCLUSION MAY NOT APPLY TO YOU.

THIS WARRANTY GIVES YOU SPECIFIC LEGAL RIGHTS, AND YOU MAY ALSO HAVE OTHER RIGHTS THAT MAY VARY FROM STATE TO STATE.

Garantía limitada de un año (1)

Dorel Juvenile Group, Inc. garantiza al comprador original que este producto Dorel Juvenile Group, Inc. warrants to the original purchaser that this product (5-in-1 Stationary Activity Center) estará libre de defectos de material y mano de obra cuando se utilice bajo condiciones normales durante un periodo de un (1) año a partir de la fecha de compra. Si el producto tuviese defectos de material o mano de obra, Dorel Juvenile Group, Inc. reparará o reemplazará el producto, a nuestra opción, sin cargo. El comprador será responsable de todos los costos asociados con embalar y enviar el producto al Departamento de Relaciones con el Consumidor de Dorel Juvenile Group a la dirección indicada en la primera página y de todos los otros costos de envío o seguro asociados con la devolución. Dorel Juvenile Group correrá con los gastos de enviar el producto reparado o reemplazado al comprador. El producto se debe devolver en su embalaje original acompañado de la constancia de compra, ya sea un recibo de compra u otra prueba que demuestre que el producto está dentro del periodo de garantía. Esta garantía es nula si el propietario repara o modifica el producto o si éste sufrió daño como resultado de uso incorrecto.

Esta garantía excluye cualquier responsabilidad que no sea la expresamente indicada anteriormente, incluyendo pero sin limitarse a daños incidentales o consecuentes.

ALGUNOS ESTADOS NO PERMITEN LA EXCLUSIÓN O LIMITACIÓN DE DAÑOS INCIDENTALES O CONSECUENTES, POR LO TANTO LA LIMITACIÓN O EXCLUSIÓN ANTERIOR PODRÍA NO APLICARSE EN SU CASO.

ESTA GARANTÍA LE OTORGA DERECHOS LEGALES ESPECÍFICOS Y USTED PODRÍA TENER TAMBIÉN OTROS DERECHOS QUE PUEDEN VARIAR DE UN ESTADO A OTRO.

Tiny Love®



For more developmental
information and playing tips
please visit:

www.tinylove.com

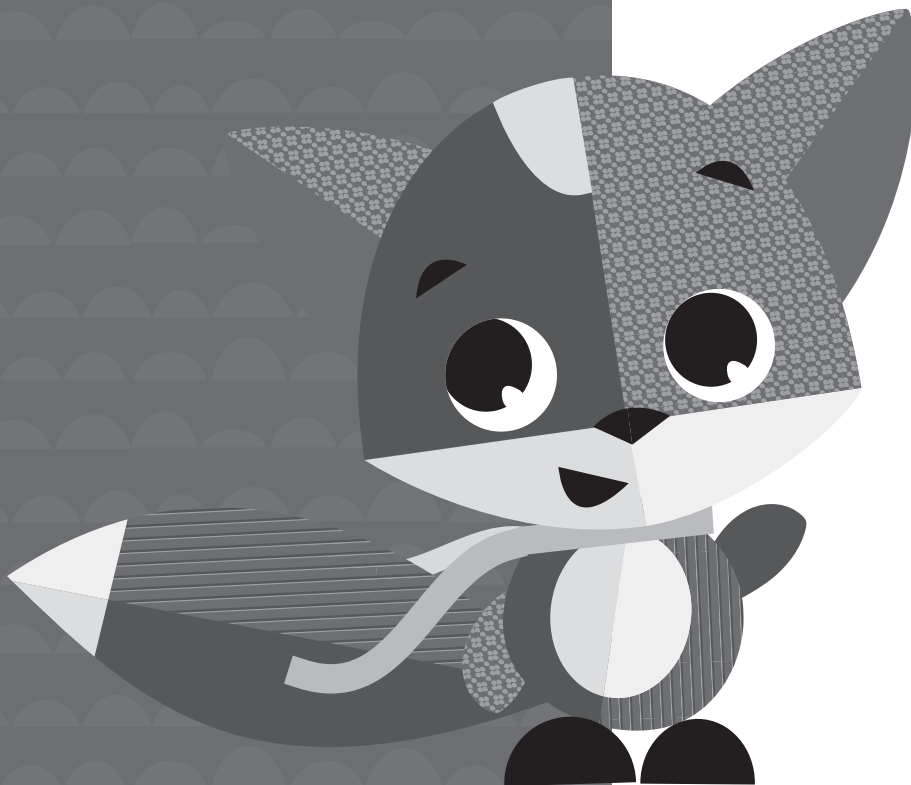

©2022 Tiny Love LTD. www.Tinylove.com

©2022 Dorel Juvenile Group, Inc. (888) 846-9568 www.djgusa.com. Styles and colors may vary. Los estilos y los colores pueden variar. Made in CHINA. Hecho en CHINA. Distributed by (distribuido por) Dorel Juvenile Group, Inc., 2525 State St., Columbus, ON L5N 2X7. Importado y Distribuido en Chile por: Comercial e Industrial Silfa S.A. - San Ignacio 0201 / Parque Industrial Portezuelo Quilicura, Santiago Chile. Fono (562) 2339 9000. En Perú por: Comexa S.A. - Los Libertadores 455 - San Isidro, Lima - Perú. Fono (511) 4469014. En Centro América, Caribe y Ecuador por: Best Brands Group S.A. - Av. Balboa, Bay Mall Plaza, Planta Baja, local 9, Panamá. - Fono: (507) 300 2884. En Colombia por: Baby Universe S.A.S. - Vía 40 No. 77-29, Barranquilla, Colombia - Fono: (575) 353 1110 Importador: DJGM, S.A. DE C.V. Gabriel Mancera No. 1041 Col. Del Valle, Benito Juárez C.P. 03100 México, Ciudad de México R.F.C. DJG140305GN9 Tel. (55) 671992020 06/28/22 4358-8276B